

SUŠILICA RUBLJA IDCE G45

UPUTE ZA INSTALIRANJE I UPOTREBU

SADRŽAJ

Važne informacije

Instaliranje

Gdje postaviti sušilicu
Prozračivanje
Spajanje na dovod električne energije
Prije prve uporabe

Opis sušilice rublja

Glavne osobine sušilice
Upravljačka ploča

Kako uključiti program sušenja

Uključivanje i odabir programa

Programi sušenja i mogućnosti

Tablica programa sušenja
Posebni programi
Mogućnosti
Otvaranje vrata

Rublje

Razvrstavanje rublja
Etikete na rublju
Rublje koje zahtijeva posebno održavanje
Vrijeme sušenja

Upozorenja i savjeti

Sigurnost općenito
Informacije o reciklaži i odlaganju uređaja
Ušteda električne energije i zaštita okoliša

Održavanje uređaja

Isključivanje sušilice struje
Čišćenje filtera nakon svake uporabe
Provjera bubnja nakon svake uporabe
Pražnjenje spremnika za vodu nakon svake uporabe
Čišćenje kondenzatorske jedinice
Čišćenje sušilice

Nepравilnosti pri radu

Servis i rezervni dijelovi

! Ovaj simbol Vas podsjeća da pročitate ove upute.

! Sačuvajte ove upute kako biste ih mogli ponovno pročitati ako vam to bude potrebno.

Ukoliko prodate uređaj, ili se preselite u novi dom a sušilicu ostavite u starom domu, upute ostavite novom vlasniku, kako bi se on mogao bolje upoznati sa uređajem.

! Pažljivo pročitajte ove upute jer sadrže važne detalje za sigurnu i pravilnu uporabu ovog kućanskog aparata.

VAŽNE INFORMACIJE

Kako bi efikasnost funkcija kondenzatorske sušilice bila zajamčena, potrebno je izvršiti slijedeći postupak održavanja:

OČISTITE filter od nakupina prašine i niti nakon svakog ciklusa sušenja.

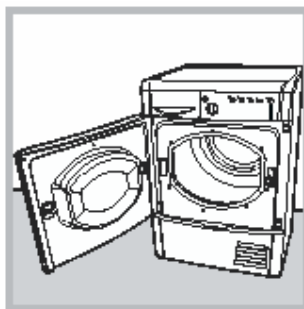
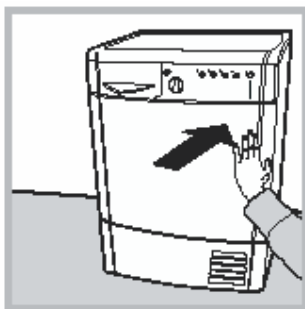

1. Korak Otvorite vrata sušilice pritiskom na njih kako je prikazano na slici.

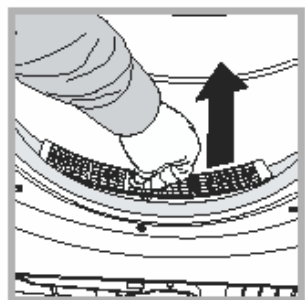

2. Korak
Uz pomoć dva prsta izvucite filter.

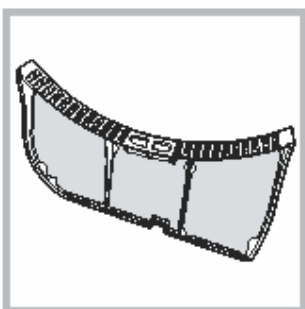

3. Korak
Očistite nakupine niti i prašine sa unutrašnje strane mrežice filtera.

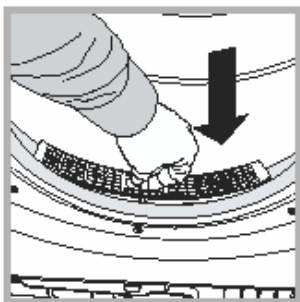

4. Korak
Vratite filter – nikada ne uključujte sušilicu bez filtera.

U koliko ne očistite filter nakon svakog ciklusa sušenja performanse uređaja će se izmijeniti. Uređaj će duže sušiti i tako trošiti više električne energije.

Spremnik za vodu – spremnik ispraznite nakon svakog ciklusa sušenja.

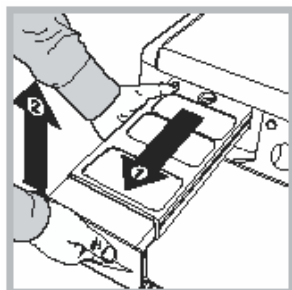

1. Korak
Spremnik za vodu povucite prema sebi, te ga potpuno odvojite od sušilice.

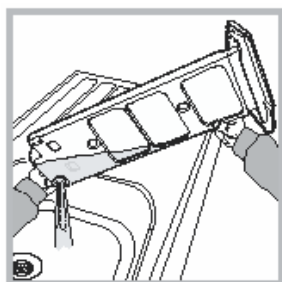

2. Korak
Ispraznite vodu iz spremnika.

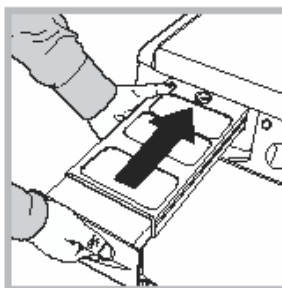

3. Korak
Vratite spremnik i provjerite da li se dobro učvrstio.

U koliko ne ispraznite spremnik za vodu može doći do slijedećih posljedica:

- Sušilica prestaje grijati (tako rublje može ostati vlažno po završetku ciklusa sušenja).
- Kontrolna lampica „isprazni spremnik za vodu“ se uključuje kako bi ukazala da je spremnik za vodu pun.

Punjenje spremnika za vodu

Kada se sušilica uključuje po prvi put, voda neće odmah ući u spremnik, budući da pumpa treba primiti dio vode. To se obavlja automatski i traje nekoliko minuta. Za to vrijeme efikasnost procesa sušenja nije ugrožena.

Kondenzatorska jedinica – jednom mjesečno odstranite nakupine niti i prašine sa kondenzatora

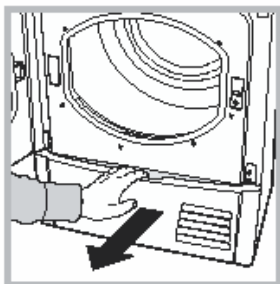

1. Korak
Otvorite poklopac kondenzatora – uhvatite za ručku i povucite prema sebi.

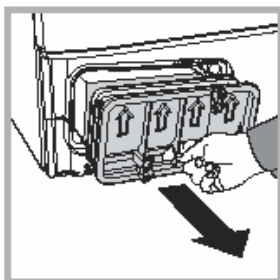

2. Korak
Okrenite 3 kvačice i odvojite kondenzator, a zatim ga povucite prema sebi. (Normalno je da izađe malo vode koja je ostala u cijevima.)

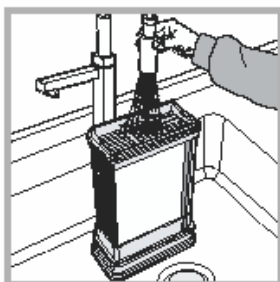

3. Korak
Kondenzator očistite sa stražnje strane mlazom tekuće vode kako biste otklonili eventualne nakupine niti ili prašine.

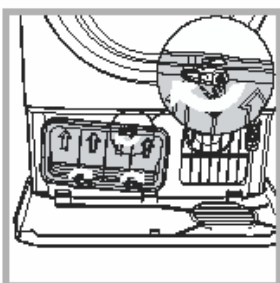

4. Korak
Vratite kondenzatorsku jedinicu. Provjerite da li je dobro legla u svoje ležište, da li su 3 kvačice dobro fiksirane i da li strelice na prednjem dijelu kondenzatora pokazuju prema gore.

Nečišćenje kondenzatorske jedinice može izazvati nepravilnosti pri radu sušilice.

INSTALIRANJE

Gdje postaviti sušilicu

Sušilicu postavite što dalje od plina, štednjaka, grijaćih tijela ili ploča za kuhanje, jer plamen može štetiti uređaju. U koliko uređaj namjeravate postaviti ispod radne ploče, ostavite 10mm između uređaja i ploče, odnosno 15mm između sušilice i bočnih stranica namještaja ili zida. Na taj način će biti osiguran pravilan protok zraka oko uređaja.

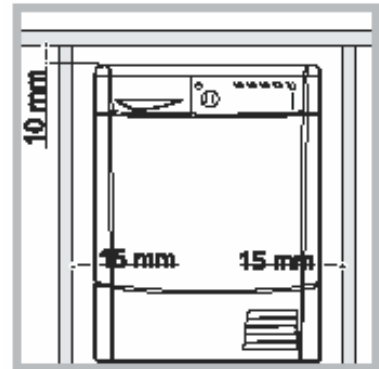

Prozračivanje

Za pravilan rad sušilice neophodno je adekvatno prozračivanje uređaja. Uređaj postavite u prostor koji nije vlažan i koji je dobro prozračen. Da bi sušilica mogla kondenzirati vodu koja se stvara pri procesu sušenja, potreban je protok zraka. Uređaj neće pravilno funkcionirati u zatvorenom prostoru ili u ormariću.

! U malom ili hladnom prostoru mogla bi se stvoriti kondenzacija tijekom rada uređaja.

! Ne savjetujemo Vam da instalirate sušilicu u ormarić. Nikada ne postavljajte uređaj iza zatvorenih, kliznih ili visećih vrata koja bi bila odmah nasuprot vrata sušilice.

Odvod vode

U koliko sušilicu postavljate u blizini odvoda vode, tada je možete spojiti na odvod. Na taj način nećete morati prazniti spremnik za vodu. Ako je sušilica postavljena na ili pokraj perilice rublja, tada je možete spojiti na isti odvod. Visina odvoda mora biti niža od 1m od donjeg dijela sušilice.

Odvojite postojeće crijevo sa pozicije prikazane na slici **A** i stavite odgovarajuću dužinu crijeva, te ga spojite kako je prikazano na slici **B**.

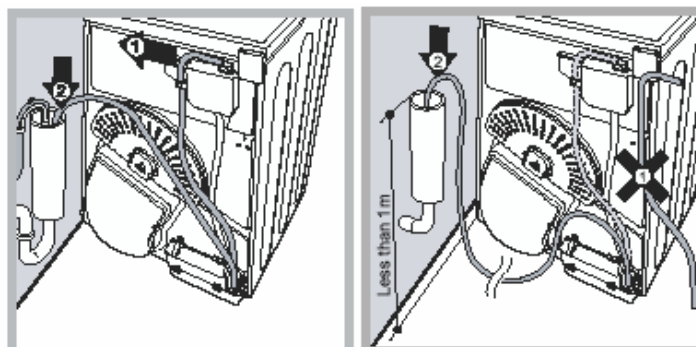

Slika A

Slika B

! Provjerite da crijevo nije priklješteno ili presavijeno kada se sušilica vrati u svoj krajnji položaj.

Spajanje na struju

Prije spajanja uređaja na dovod električne energije provjerite slijedeće:

Provjerite da li su Vam ruke suhe.

Da li je utičnica uzemljena.

Da li utičnica može podnijeti maksimalnu snagu uređaja koja je naznačena na naljepnici sa tehničkim karakteristikama (vidite Opis sušilice).

Napon snage mora odgovarati vrijednostima naznačenim na naljepnici sa tehničkim karakteristikama (vidite Opis sušilice).

Utičnica mora odgovarati utikaču na sušilici. U koliko ne odgovara, zamijenite utikač ili utičnicu.

! Ne upotrebljavajte produžne kablove.

! Sušilica se ne smije postaviti u otvoreni prostor, čak i kada je taj prostor natkriven. Može biti vrlo opasno ostaviti je izloženu kiši ili oluji.

! Nakon instaliranja električni kabel i utikač moraju biti lako dostupni.

! Dovodni kabel ne smije biti presavijen ili pritisnut.

! Ako mijenjate utikač odložite ga na siguran način. **NE OSTAVLJAJTE** ga negdje gdje bi se mogao umetnuti u utičnicu i izazvati električni šok.

! Redovito kontrolirajte dovodni kabel. Zamijenite ga odgovarajućim u slučaju potrebe. Zamjenu treba izvršiti ovlaštenu serviser. Ovlašteni zastupnici Vam mogu dobiti novi ili duži odvodni kabel.

! **Proizvođač se odriče svake odgovornosti za štetu nastalu ako se nije poštivalo gore navedeno.**

! **U slučaju da niste sigurni u gore navedeno, obratite se kvalificiranom električaru.**

Prije prve uporabe

Nakon instaliranja sušilice, a prije prve uporabe, očistite unutrašnjost bubnja kako biste otklonili prašinu koja se nakupila tijekom transporta.

OPIS SUŠILICE RUBLJA

Otvaranje vrata

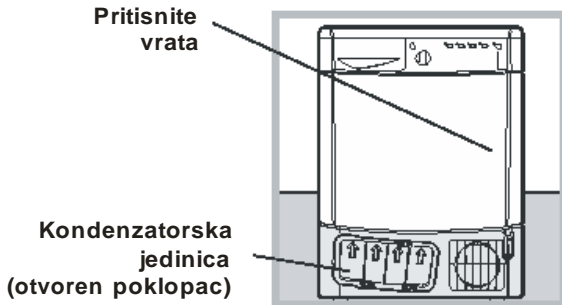

Glavne osobine

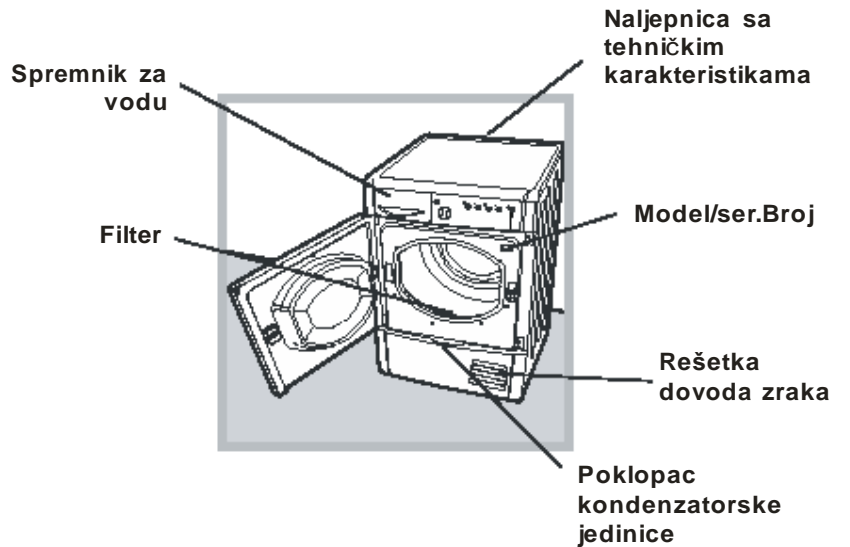

Kontrolna ploča

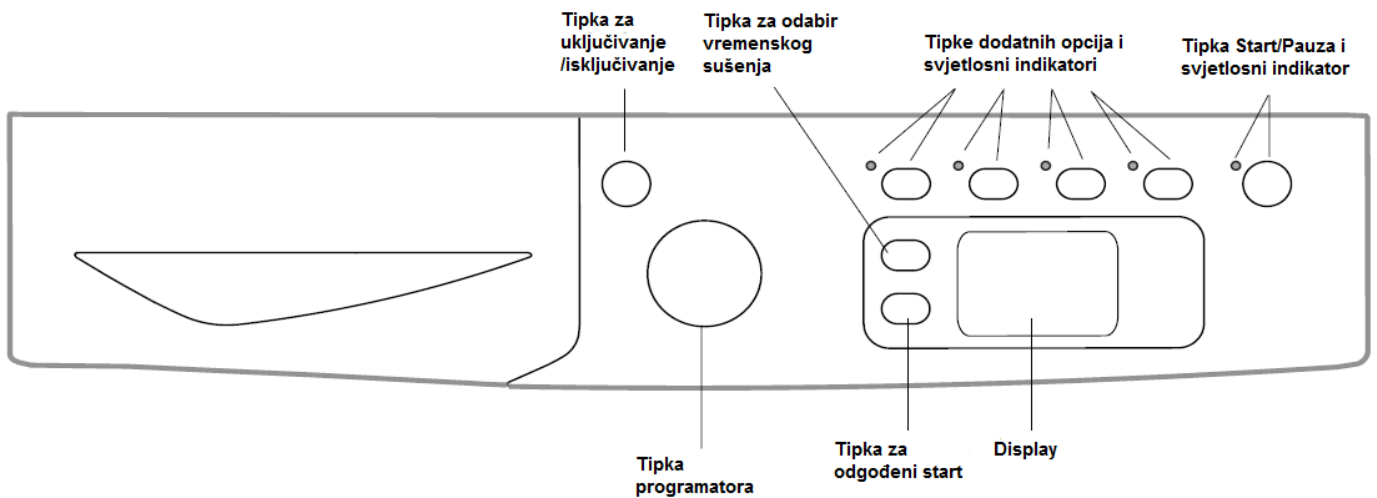

Tipka za uključivanje/isključivanje (ON/OFF/Reset) Normalnim pritiskom ove tipke uključujete ili isključujete sušilicu. Ako tipku držite pritisnutom 3 sekunde dok je sušilica uključena, ona će se isključiti i ciklus koji je u tijeku će se zaustaviti.

Tipka programatora

Ova tipka omogućuje postavljanje programa. Okrećite tipku dok se indikator ne poklopi sa željenim programom (vidite *Uključivanje i odabir programa*).

Tipke dodatnih opcija

Omogućuju odabir opcija koje su moguće za neki program sušenja. Kada se odabere neka opcija uključi se odgovarajući svjetlosni indikator (vidite *Programi i opcije*).

Tipka Start/Pauza (START/PAUSE) i svjetlosni indikator

Kada zelena lampica polagano bljeska pritisnite tipku i uključite program. Dok je ciklus sušenja u tijeku indikatorska lampica ostaje uključena. Ako želite zaustaviti program ponovno pritisnite tipku, indikator će postati narančast i ponovo će bljeskati. Ako želite nastaviti sušenje od točke gdje je prekinuto, ponovo pritisnite tipku (vidite *Uključivanje i odabir programa*).

Display



U odjeljku **A**, prikazana je vrijeme kod odabira vremenskog sušenja; ukoliko je odabran odgođeni start, biti će prikazano vrijeme koje je preostalo do početka odabranog programa.

Trajanje odabranog programa je također prikazano u ovom odjeljku.

U odjeljku **B** je prikazana trenutna faza odabranog programa koji je u tijeku.

 Sušenje

 Hladni zrak

U odjeljku **C**, prikazani su pokazatelji održavanja (indicator za napunjenost spremnika za vodu , pokazatelj prljavosti filtera , pokazatelj prljavosti kondenzatora ); vidi *Indikatorske lampice*.

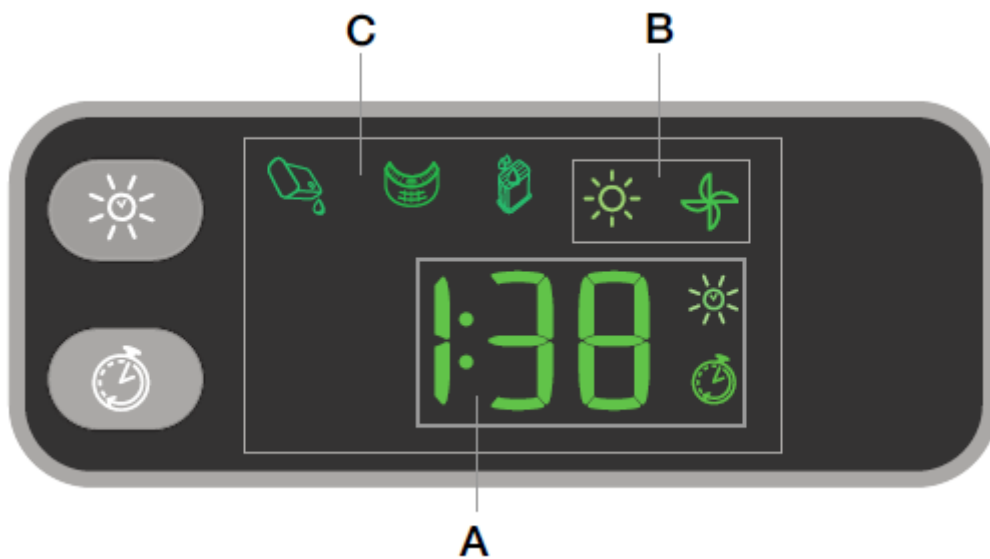



Indikatorske lampice

Indikatorske lampice „održavanja“

Indikatorske lampice Vam nude važne informacije. One ukazuju slijedeće:

Indikatorska lampica punog spremnika za vodu  Vas upozorava da je spremnik pun, te da ga je potrebno isprazniti. Ako se spremnik napuni tijekom programa indikatorska lampica se uključi. Sušilica automatski započinje sa ciklusom hladnog zraka, a indikatorska lampica uključjenja / zaustavljanja počne bljeskati narančastom bojom. Pritisnite dugme uključjenja / zaustavljanja (START/PAUSE) da bi ciklus nastavio sa radom gdje je stao. Da bi se izbjegla ovakva situacija, uvijek ispraznite spremnik nakon upotrebe sušilice (vidite *Briga i održavanje uređaja*).

Prije svakog programa indikatorska lampica „očisti filter“  signalizira da je neophodno očistiti filter svaki put prije upotrebe sušilice (vidite *Briga i održavanje uređaja*).

Indikatorska lampica „očisti kondenzatorsku jedinicu“  upozorava da je potrebno redovito čistiti kondenzator (vidite *Briga i održavanje uređaja*).

KAKO UKLJUČITI PROGRAM SUŠENJA



Uključivanje i odabir programa

1. Uključite sušilicu u struju.
2. Odaberite program prema vrsti rublja (vidite *Rublje*).
3. Otvorite vrata i provjerite da li filter čist i u svom ležištu. Provjerite da li je spremnik za vodu prazan i na svom mjestu (vidite *Održavanje*).
4. Napunite sušilicu rubljem pazeći da rublje ne smeta zatvaranju vrata. Zatvorite vrata.
5. Pritisnite tipku uključivanje/isključivanje kako biste uključili uređaj.
6. Odaberite program sušenja prema tablici sušenja za vrste rublja koje namjeravate osušiti (vidite *Rublje i Programi i opcije*).
!Upozorenje: ako okrećete tipku programatora nakon što ste pritisnuli tipku za Start/Pauzu prethodno odabrani program SE NEĆE promijeniti. Ako želite promijeniti program pritisnite tipku Start/Pauza i pričekajte da indikator zasvijetli narančastom bojom, a zatim odaberite novi program i odgovarajuće opcije. Da bi se uključio novi program opet pritisnite tipku Start/Pauza.
7. Odaberite vremensko sušenje pritiskom na odgovarajuću tipku dok ne dosegnete željeno vrijeme (vidite *Programi i opcije*).
8. Ukoliko je potrebno, podesite vrijeme odgođenog starta ili neke druge opcije (vidite *Programi i opcije*).
9. Pritisnite tipku za zvučni signal  kako bi se na kraju oglasio alarm koji označava kraj programa.
10. Pritisnite tipku Start/Pauza kako bi program započeo. Na display će biti prikazano približno vrijeme završetka programa. Možete provjeriti rublje za vrijeme trajanja programai rublje koje je već suho može biti izvađeno, do se ostale rublje nastavlja sušiti. Nakon što ste zatvorili vrata, pritisnite tipku Start/pauza za nastavak sušenja.
11. Posljednja faza sušenja hladnim zrakom (tkanina se hladi) se aktivira u posljednjih nekoliko minuta programa. Uvijek dopustite da se ta faza završi.
12. Nakon završetka programa, oglašuje se zvučni signal (ukoliko se uključili tu opciju). END će se prikazati na display. Otvorite vrata, izvadite rublje I zatim očistite filter. Ispraznite spremnik za vodu I vratite ga natrag na mjesto (vidi *Održavanje*).
Ukoliko ste odabrali opciju protiv gužvanja I rublje nije odmah po završetku programa izvađeno iz sušilice, bubanj će se periodički okretati 10 sati dok vrata sušilice ne budu otvorena.
13. Isključite sušilicu iz struje.

PROGRAMI SUŠENJA I MOGUĆNOSTI

Tablica programa sušenja

	Program	Maks. kapacitet (kg)	Opcije koje se mogu uključiti	Trajanje ciklusa	
Svakodnevni program					
1	Spremno za odijevanje	max	Alarm – Bez gužvanja prije – bez gužvanja poslije – Visoka temperatura – Vremensko sušenje – Odgođeni start	Trajanje program je prikazano na displayu	
2	Pamuk za spremanje u ormar	max	Alarm – Bez gužvanja prije – bez gužvanja poslije – Visoka temperatura – Vremensko sušenje – Odgođeni start		
3	Pamuk za spremanje na vješalicu	max	Alarm – Bez gužvanja prije – bez gužvanja poslije – Visoka temperatura – Vremensko sušenje – Odgođeni start		
4	Pamuk za glačanje	max	Alarm – Bez gužvanja prije – bez gužvanja poslije – Visoka temperatura – Vremensko sušenje – Odgođeni start		
5	Sintetika za spremanje u ormar	3	Alarm – Bez gužvanja prije – bez gužvanja poslije – Visoka temperatura – Vremensko sušenje – Odgođeni start		
6	Sintetika za glačanje	3	Alarm – Bez gužvanja prije – bez gužvanja poslije – Visoka temperatura – Vremensko sušenje – Odgođeni start		
Posebni programi					
7	Ekonomično vrijeme	2	Alarm – Bez gužvanja prije – bez gužvanja poslije – Odgođeni start		
8	Vuna	1	Alarm		
9	Svila	0,5	Alarm – Bez gužvanja prije – bez gužvanja poslije – Odgođeni start		
10	Jeans	3	Alarm – Bez gužvanja prije – bez gužvanja poslije – Odgođeni start		
11	Odjeća za van	2	Alarm – Bez gužvanja prije – bez gužvanja poslije – Odgođeni start -		
Sportski programi					
12	Intezivni sportski program	4	Alarm – Bez gužvanja prije – bez gužvanja poslije – Odgođeni start		
13	Lagani sportski program	4	Alarm – Bez gužvanja prije – bez gužvanja poslije – Odgođeni start		
14	Posebne cipele	2 para	Alarm		

Djelomični programi			
	Lako glačanje	2,5	Alarm
	Osvježivanje	-	Alarm

Posebni/sportski/djelomični programi

Eko vrijeme

Ovaj program je idealan za sigurno sušenje malih količina rublja u kratko vrijeme, te na taj način optimizira potrošnju električne energije. Prikladan je za rublje težine do **2 kg**. Traje oko **60** minuta. Program može trajati duže ovisno o veličini i zbijenosti rublja, te o centrifugi koja je korištena za ciklus pranja.

Savjetujemo Vam da prije sušenja provjerite da li rublje nosi oznaku , te da ih okrenete na unutrašnju stranu.

Program za sušenje vune



Ovaj program je namijenjen za vunene odjevne predmete koji se mogu sušiti u sušilici i koji na etiketi imaju oznaku . Prikladan je za težinu rublja do **1 kg** (oko 3 džempera). Prije sušenja rublje okrenite na unutrašnju stranu. Ovaj program traje oko **60** minuta, iako može trajati duže ovisno o veličini i zbijenosti rublja, te o centrifugi koja je korištena za ciklus pranja. Nakon ovog programa sušenja odjevni predmeti su spremni za nošenje, iako rubovi težih odjevnih predmeta mogu biti lagano vlažni. Ostavite ih da se osuše prirodnim putem, jer bi dodatni program sušenja uništio odjeću.

! Za razliku od drugih materijala, kad se vuneni odjevni predmeti smanje, oni ne mogu više poprimiti svoju izvornu veličinu i oblik.

! Ovaj program nije prikladan za odjevne predmete od akrila.

Program za sušenje svile



Ovaj program je namijenjen za sušenje osjetljive svilene odjeće. Prikladan je za sušenje odjeće ukupne težine **0,5kg**. Ovaj program traje oko **90** minuta, iako može trajati duže ovisno o veličini i zbijenosti rublja, te o centrifugi koja je korištena za ciklus pranja. Nakon ovog programa sušenja odjevni predmeti su spremni za nošenje, iako rubovi težih odjevnih predmeta mogu biti lagano vlažni. Ukoliko se ovo desi, izvadite rublje, otvorite ga te ponovo pokrenit program na kratko vrijeme.

Ovaj program je namijenjen samo rublju koje na etiketi ima oznaku da je za sušenje u sušilici.

Program za sušenje jeansa

Ovaj program je namijenjen za sušenje jeansa. Okrenite prednje džepove prema van prije sušenja. Prikladan je za sušenje odjeće ukupne težine 3kg. . Ovaj program traje oko 85 minuta, iako može trajati duže ovisno o veličini i zbijenosti rublja, te o centrifugi koja je korištena za ciklus pranja. Nakon ovog programa sušenja odjevni predmeti su spremni za nošenje, iako rubovi težih odjevnih predmeta mogu biti lagano vlažni. Ukoliko se ovo desi, izvadite rublje, izokrenite ga te ponovo pokrenite program na kratko vrijeme.

Koristite ovaj program isključivo za rublje od 100% pamuka; nemojte miješati svijetle I tamne boje I izbjegavajte koristiti ovaj program za sušenje odjeće sa raznim dodacima (elastične vrpce oko struka, broševi, itd.); izokrenite džepove iznutra prema van.

Program za sušenje odjeće za van (Outwear)

Ovaj program je namijenjen za sušenje odjeće od materijala otpornog na vodu I sportskih jakni (polyester, najlon, itd.). Sušenje odjeće nakon pranja ima blagonaklono djelovanje jer obnavlja otpornost odjeće na vodu. Može se koristiti za sušenje odjeće ukupne težine 2kg. Ovaj program traje oko 120 minuta, iako može trajati duže ovisno o veličini i zbijenosti rublja, te o centrifugi koja je korištena za ciklus pranja

Intezivni sportski program

Ovo je program sušenja sportske odjeće kao što su trenerke ili kratke hlače koje na sebi imaju simbol  Idealan je za odjeću koja ne treba biti potpuno osušena. Može se koristiti za rublje maksimalne težine **4** kg. Traje oko **80** minuta, iako može trajati duže ovisno o veličini i zbijenosti rublja, te o centrifugi koja je korištena za ciklus pranja. Savjetujemo Vam da prije sušenja odjevne predmete okrenete na unutrašnju stranu.

Lagani sportski program

Ovo je program sušenja sportske odjeće kao što su trenerke ili kratke hlače koje na sebi imaju simbol  Idealan je za odjeću koja ne treba biti potpuno osušena ili se treba glačati. Može se koristiti za rublje maksimalne težine **4** kg. Traje oko **70** minuta, iako može trajati duže ovisno o veličini i zbijenosti rublja, te o centrifugi koja je korištena za ciklus pranja. Savjetujemo Vam da prije sušenja odjevne predmete okrenete na unutrašnju stranu.

Sportski program za cipele



Ovaj program je prikladan za sušenje sportskih cipela veličine **37-46**. Cipele trebaju biti prethodno oprane i centrifugirane pri minimalno **400** okretaja u minuti. Uređaj je opremljen posebnim držačem za cipele, jer bi se uređaj oštetiо kada bi se cipele sušile u bubnju. Izvadite filter iz njegovog ležišta s prednje strane sušilice i postavite držač za cipele. Umetnite vezice u cipelu, a samu cipelu stavite tako da prednji dio bude put dolje, a dio za petu neka bude okrenut put vani.

Vrijeme sušenja će ovisiti o veličini i izgledu cipele. Ako po završetku programa cipela ne bude osušena do kraja, ponovite ciklus sušenja.

! Ne sušite cipele koje imaju umetke od gela ili svjetla. Sušite samo cipele načinjene od sintetike ili platna. Po završetku programa izvadite držač za cipele i vratite filter u njegovo ležište.

Lako glačanje



Ovo je kratki 10 minutni program koji opušta vlakna u rublju kako bi se olakšalo glačanje I presavijanje. Ovaj program se osobito preporučuje kod odjeće od pamuka ili sa udjelom pamuka u njemu.

Kako bi postigli optimalne rezultate, nemojte prenatrpati sušilicu (slijedeće težine vrijede za suhu odjeću):

Pamuk I miješani pamuk: 2,5kg

Sintetika: 2kg

Jeans: 2kg

Ispraznite sušilicu odmah po završetku programa; objesite, presavinite ii glačajte rublje te je spremite u ormar. Ukoliko ovo nije moguće, ponovite program.

Kako ovo nije program sušenja, ne može se koristiti sa rubljem koje je još uvijek mokro.

Efekat koji ovaj program ostavlja ovisi o karakteristikama pojedine vrste rublja: tkanine kao što su akrilne ne daju iste rezultate kao I tradicionalne tkanine.

Osvježivanje



Ovo je kratki program ispuštanja hladnog zraka koji je prikladan za osvježivanje tkanina i odjevnih predmeta. Traje oko **20** minuta.

! Kako ovo nije program sušenja, nije prikladan za odjevne predmete koji su još uvijek mokri.

Opcije

Opcije omogućuju prilagođavanje određenog programa Vašim potrebama.



Vremensko sušenje

Nakon odabira programa, pritisnite tipku za vremensko sušenje dok ne odaberete željeno vrijeme sušenja. Svaki put kada je ova tipka pritisnuta, trajanje programa je prikazano na display. Kada se pritisne prvi put, na display se prikazuje najduže moguće vrijeme za odabrani program. Svakim idućim pritiskom vrijeme se smanjuje dok na display ne pokazuje OFF.

Tri zvučna signala se začuju ukoliko opcija vremenskog sušenja nije dostupna. Odabrano vrijeme ostaje prikazano nakon početka programa I ne može se mijenjati nakon pritiska tipke start/Pauza.



Odgoda početka sušenja

Početak sušenja možete odgoditi do **24** sata (vidite *Programi i opcije*). Pritiskajte tipku dok ne dođete do željenog vremena. Prije uključivanja ove opcije provjerite da li ste ispraznili spremnik za vodu, te da li je filter čist.



Okretanje bubnja nakon sušenja – «Post Anti-Crease»

U koliko niste u mogućnosti odmah izvaditi rublje po završetku programa sušenja i faze hlađenja, sušilica će povremeno okretati bubanj kako se ne bi stvorili nabori na odjeći. Tijekom ove faze indikatorsko svjetlo je uključeno.



Okretanje bubnja prije sušenja – «Pre Anti-Crease»

Nakon što uključite opciju odgode početka sušenja, sušilica će do uključivanja povremeno okretati bubanj kako se ne bi stvorili nabori na odjeći.



Visoka temperatura

Uz pomoć ovog dugmeta uključujete visoku temperaturu sušenja. Pritisnite dugme i opcija će se uključiti, a uključiti će se i indikatorska lampica iznad dugmeta. Postavljeni programi imaju postavljenu nisku temperaturu.



Alarm

Na kraju programa čuje se zvučni signal koji označava da je moguće izvaditi rublje iz sušilice.

! Sve opcije nisu moguće za sve programe (vidite *Programe i opcije*).

Otvaranje vrata

Otvaranje vrata (ili pritiskanje dugmeta uključanja/zaustavljanja START/PAUSE) za vrijeme programa sušenja će zaustaviti rad sušilice, a posljedice će biti slijedeće:

- Tipka START/PAUSE bljeska narančastom bojom.
- Za vrijeme odgode početka sušenja, odgoda će nastaviti sa odbrojavanjem. Ali, morate ponovno pritisnuti tipku START/PAUSE. Jedna od lampica odgode početka će bljeskati kako bi vam pokazala trenutno vrijeme do početka sušenja.
- Da biste ponovno aktivirali program morate pritisnuti tipku START/PAUSE. Lampica faze sušenja će označiti fazu koja je u tijeku, a indikator START/PAUSE će prestati bljeskati i postati će zelene boje.
- Ako je u tijeku faza okretanja bubnja nakon sušenja program će se završiti. Ponovnim pritiskom na tipku Start/Pauza, program će započeti sa radom iz početka.
- Okretanjem tipke programatora promijeniti ćete program sušenja, a indikator START/PAUSE će postati će zelene boje. Na ovaj način možete uključiti program hlađenja, ako je odjeća dovoljno suha. Ako želite započeti novi progra pritisnite tipku START/PAUSE .

Napomena:

U koliko je došlo do nestanka električne energije, isključite sušilicu, ili izvucite utikač sušilice iz utičnice. Pritisnite tipku START/PAUSE i program sušenja će se nastaviti.

RUBLJE

Razvrstavanje rublja

- Provjerite etikete na odjeći kako biste vidjeli da li se odjevni predmet može sušiti u sušilici rublja.
- Razvrstajte rublje prema vrsti materija.
Ispraznite džepove i provjerite gumbe.
- Zatvorite patentne zatvarače i pričvrstite pojaseve i trake.
- Svaki komad dobro ocijedite.

! Nikada ne puniti sušilicu rubljem iz kojeg se cijedi voda.

Maksimalna količina rublja

Nikada ne stavljajte više rublja nego je to dozvoljeno.

Ove težine se odnose na suhu količinu rublja:

Prirodni materijali: 7,5 kg max

Sintetički materijali: 3 kg max

! NIKADA nemojte prepuniti sušilicu jer ćete tako smanjiti učinkovitost

sušenja.

Tipične težine

Napomena: 1 kg = 1000 g

Odjeća		
Bluza	Pamuk	150g
	Drugi materijali	100g
Haljina	Pamuk	500g
	Drugi materijali	350g
Jeans		700g
10 rupčića		1000g
Košulja	Pamuk	300g
	Drugi materijali	200g
Majica		125g

Oprema za kućanstvo		
Navlaka za jorgan (bračni krevet)	Pamuk	1500g
	Drugi materijali	1000g
Veliki stolnjak		700g
Nad-stolnjak		250g
Ubrus		100g
Veliki ručnik		700g
Ručnik		350g
Plahta za bračni krevet		500g
Plahta za krevet za jednu osobu		350g

Ako stavite zajedno sintetičku i pamučnu odjeću, na kraju ciklusa bi se moglo dogoditi da pamučna odjeća ostane vlažna. U slučaju da vam se to dogodi dovoljno je samo dodati još jedan kraći period sušenja, kako bi svi odjevni predmeti bili suhi do kraja.

Napomena: Kada podešavate trajanje ciklusa sušenja, upamtite da faza hladnog sušenja traje zadnjih 10 minuta ciklusa. Tijekom tog perioda sušilica ne suši rublje.

Etikete na rublju

Većina odjevnih predmeta na sebi imaju etikete koje vam pružaju upute za pranje i sušenje. Trebali biste se pridržavati ovih uputa posebno kada nešto sušite po prvi puta.

Tipični simboli su:

 Može se sušiti u sušilici

 Ne smije se sušiti u sušilici

 Sušiti pri visokoj temperaturi

 Sušiti pri niskoj temperaturi

Predmeti koji se ne bi smjeli sušiti u sušilici rublja:

Svi predmeti koji u sebi sadrže gumenu pjenu ili materijale slične gumi ili plastici (npr. jastuci, jastučići, PVC odjeća za kišu); ili pak drugi predmeti koji su zapaljivi ili su zaprljani nekim zapaljivim sredstvom (npr. ručnici na kojima ima ostataka laka za kosu).

Predmeti koji sadržavaju fiberglas (npr. neke vrste zastora).

Odjevni predmeti koji su prethodno bili na kemijskom čišćenju.

Odjevni predmeti koji na sebi imaju oznaku da se ne smiju sušiti u

sušilici  ITCL (vidite odjeljak *Osjetljiva odjeća*). Oni se peru samo posebnim proizvodima, te trebate pažljivo slijediti upute.

Veliki predmeti kao što su: popluni, vreće za spavanje, jastuci, jastučići, deke za bračni krevet i veliki prekrivači. Oni se sušenjem šire i mogu spriječiti protok zraka kroz sušilicu.

Rublje koje zahtijeva posebno održavanje

Vunene deke i prekrivači Prekrivači (i odjeća) načinjeni od akrilnih vlakana moraju se izuzetno pažljivo sušiti pri niskom temperaturama. Izbjegavajte predugo sušenje.

Trajno naborana odjeća Pročitajte upute o sušenju na etiketi odjeće.

Uštirkano rublje Ne preporučuje se da uštirkano rublje prilikom sušenja miješate sa ostalom odjećom. Pokušajte što bolje isprati otopinu sa odjeće prije nego je stavite u sušilicu. Ako je presušite štirka će se pretvoriti u prah, odjeća će ostati mekana, i tako nećete postići željeni efekt štirkanja.

Vrijeme sušenja

Navedeno vrijeme je približno vrijeme i može ovisiti o:

- Količini vode koja ostane u rublju nakon centrifugiranja. Ručnici i neki osjetljivi odjevni predmeti zadržavaju dosta vode.
- Vrsti materijala: postoje odjevni predmeti načinjeni od istog tipa tkanine, ali različite gustoće. Stoga i njihovo vrijeme sušenja neće biti isto.
- Količini rublja: pojedinačni komadi odjeće ili manja količina rublja mogu se duže sušiti.
- Suhoći rublja: u koliko neke odjevne predmete želite izglacati, možete ih izvaditi dok su još vlažni. Ostale možete ostaviti da se suše, kako bi bili potpuno suhi.
- Podešenoj temperaturi.
- Sobnoj temperaturi: u koliko je temperatura u prostoriji gdje se nalazi sušilica dosta hladna, tada će sušilica duže sušiti rublje.
- Postavi: neka postavljena odjeća može se pažljivo sušiti. Savjetujemo Vam da takvu vrstu odjeće tijekom sušenja nekoliko puta izvadite iz sušilice, protresete je i vratite dok ne bude potpuno osušena.

! Nikada nemojte presušiti odjeću.

Svi materijali sadrže malo prirodne vlažnosti koja im daje mekoću i podatnost.

Navedeno vrijeme odnosi se na program za spremanje rublja u ormar.

Težina se odnosi na suhe predmete.

Vremena sušenja

Pamuk									
Vremena sušenja nakon pranja na centrifugi 800 - 1000 okr/min									
			Pola punjenja					Max punjenje	
	1 kg	2 kg	3 kg	4 kg	5 kg	6 kg	7 kg	7,5 kg	
Automatsko (sati:minuta)	0:30 - 0:50	0:50 - 1:10	1:10 - 1:20	1:20 - 1:40	1:40 - 2:00	2:00 - 2:20	2:20 - 2:30	2:10 - 2:50	
Vremensko (sati:minuta)	0:30 - 1:00	1:00 - 1:30	1:00 - 1:30	1:30 - 2:00	1:30 - 2:00	2:20 - 2:40	2:20 - 2:40	2:20 - 3:00	
Sintetika									
Vremena sušenja nakon pranja na niskim okretajima									
	Pola punjenja		Max punjenje						
	1 kg		3 kg			3 kg			
Automatsko (sati:minuta)	0:30 - 0:40		0:40 - 0:50			0:50 - 1:10			
Vremensko (sati:minuta)	0:30 - 1:00		0:30 - 1:00			1:00 - 1.30			
Osjetljivo									
Vremena sušenja nakon pranja na niskim okretajima									
	Pola punjenja				Max punjenje				
	1 kg				2 kg				
Automatsko (sati:minuta)	0:40 - 1:20				1:20 - 2:20				
Vremensko (sati:minuta)	0:30 ili 1:00 ili 1:30				1:00 ili 1:30 ili 2:00				

UPOZORENJA I SAVJETI

! Ovaj uređaj je dizajniran i načinjen u skladu sa međunarodnim sigurnosnim standardima. Navedena upozorenja su dana iz sigurnosnih razloga i trebaju se pažljivo pročitati.

Sigurnost općenito

Posljednji dio ciklusa sušenja je bez grijanja (faza hlađenja) kako se rublje ne bi oštetilo pri visokim temperaturama.

Sušilicu ne smiju koristiti osobe (ni djeca) sa fizičkim, osjetilnim ili mentalnim oštećenjima, ili pak osobe koje inače ne koriste ovaj uređaj. Takve osobe treba nadgledati ili ih adekvatno uputiti u upotrebu uređaja. Ova sušilica rublja je načinjena za uporabu u kućanstvu, a ne za profesionalnu uporabu.

Ne dodirujte sušilicu bosih stopala, ili dok su vam ruke ili stopala mokri.

Sušilicu isključite iz električnog napajanja tako da povučete utikač, a ne kabel napajanja.

Djeca ne bi smjela biti u blizini sušilice dok je uključena. Nakon uporabe isključite sušilicu, te izvucite utikač iz električnog napajanja. Vrata sušilice držite zatvorenima, kako se djeca ne bi igrala sa uređajem.

Djecu trebate nadgledati kako biste bili sigurni da se ne igraju sa uređajem.

Uređaj mora biti pravilno instaliran, i imati odgovarajuće prozračivanje. Otvori za dovod zraka na prednjem i stražnjem dijelu sušilice se ne smiju zatvoriti (vidite *Instaliranje*).

Nikada ne koristite sušilicu koja je postavljena na tepih koji bi mogao sprečavati dovod zraka na donjem dijelu uređaja.

Prije punjenja sušilice rubljem, provjerite da li je prazna.

 Stražnji dio sušilice se može jako zagrijati. Nikada ga ne dodirujte dok je sušilica u uporabi.

Ne koristite sušilicu ako filter, spremnik i kondenzator vode nisu na svom mjestu (vidite *Održavanje*).

Ne stavljajte omekšivač u sušilicu. Dodajte ga pri zadnjem ispiranju rublja.

Nikada ne stavljajte previše rublja u sušilicu (vidite *Rublje i maksimalne količine rublja koje se mogu staviti*).

Ne stavljajte rublje iz kojeg se cijedi voda.

Sušite samo ono rublje koje je prethodno oprano u vodi sa deterdžentom, isprano i centrifugirano. Može se izazvati požar sušenjem rublja koje NIJE OPRANO u vodi.

Pažljivo proučite sve upute na etiketama na rublju (vidite *Rublje*). Ne sušite odjevne predmete koji čišćeni kemijskim proizvodima. Nikada ne sušite predmete koji na sebi imaju zapaljive supstance (petrolej, ulje, boju, sprej za kosu, kreme, kuhinjske masnoće ili ulja), ukoliko nisu prethodno oprani u vodi sa dosta deterdženta.

Ne sušite predmete od gume, gumene pjene, plastike, plastične pjene, dječje pelene ili papir.

Odstranite sve predmete iz džepova, posebno upaljače (jer postoji opasnost od eksplozije).

Ne sušite velike, glomazne predmete.

Ne sušite materijale od akrila pri visokim temperaturama.

Svaki program sušenja završite fazom hlađenja.

Ne isključujte sušilicu dok se u njoj još uvijek nalaze vrući predmeti.

Nakon svake uporabe očistite filter (vidite *Održavanje*).

Spremnik za vodu ispraznite nakon svake uporabe i vratite ga u njegovo ležište (vidite *Održavanje*).

Kondenzatorsku jedinicu čistite u pravilnim intervalima (vidite

Održavanje).

Nemojte dozvoliti da se oko sušilice naprave grudice od prašine.

Nemojte se penjati na sušilicu. Tako je možete oštetiti.

Uvijek se držite električnih standarda i potreba (vidite *Instaliranje*).

Uvijek kupujte samo originalne rezervne dijelove i dodatke.

!UPOZORENJE: Nikada ne zaustavljajte sušilicu prije kraja samog ciklusa sušenja, osim ako brzo ne izvadite sve predmete i objesite ih.

Odlaganje sušilice



Kao dio neprekidne obveze prema okolišu proizvođač zadržava pravo upotrebe kvalitetnih recikliranih komponenti kako bi smanjio cijenu prema kupcu i minimalizirao otpadne materijale.

Pri odlaganju pakirnog materijala slijedite lokalne zahtjeve; tako da se pakirni materijal može reciklirati.

Da se djeca ne bi ozlijedila prije odlaganja stare sušilice potrebno je presjeći joj kabel napajanja i odstraniti vrata. Ove dijelove odvojeno odložite kako biste spriječili da netko spaja kabel u utičnicu.

Odlaganje starih kućanskih uređaja



Europska Norma 2002/96/EC o odlaganju električne i elektronske opreme (WEEE) traži da se stari kućanski uređaji ne odlažu na gradskom nesortiranom odlagalištu.

Stari uređaji se trebaju odvojeno prikupljati kako bi se materijali mogli reciklirati, te kako bi se smanjio negativan utjecaj na ljudsko zdravlje i okoliš. Simbol prekrižene kante za smeće upozorava da se uređaj treba odložiti na poseban način. Obratite se lokalnim vlastima za potrebne informacije.

Ušteda električne energije i zaštita okoliša

Prije sušenja rublja u sušilici rublje dobro ocijedite (ako rublje perete u perilici, tada odaberite najveću brzinu centrifugiranja). Tako ćete uštedjeti na vremenu i energiji.

Uvijek sušite punu sušilicu rublja, jer na taj način štedite na električnoj energiji. Ako sušite samo poneki odjevni predmet ili malu količinu rublja, vrijeme sušenja će biti duže.

Nakon svake uporabe očistite filter kako biste smanjili potrošnju električne energije (vidite *Održavanje*).

ODRŽAVANJE UREĐAJA

Isključivanje sušilice iz električnog napajanja

! Kada sušilicu ne koristite isključite je iz električnog napajanja. Isto učinite kada je čistite ili vršite operacije održavanja.

Čišćenje filtera nakon svake uporabe

Filter je vrlo važni dio vaše sušilice. On skuplja prašinu i niti koje se stvaraju prilikom sušenja. Po završetku sušenja filter isperite pod mlazom vode ili ga usišite usisivačem. Ako se filter začepi zrak će ostajati unutar sušilice. Vrijeme sušenja će se produžiti i trošiti će se više električne energije. Nečišćenje filtera može i oštetiti sušilicu.

Filter se nalazi na prednjem dijelu bubnja (vidite prikaz).

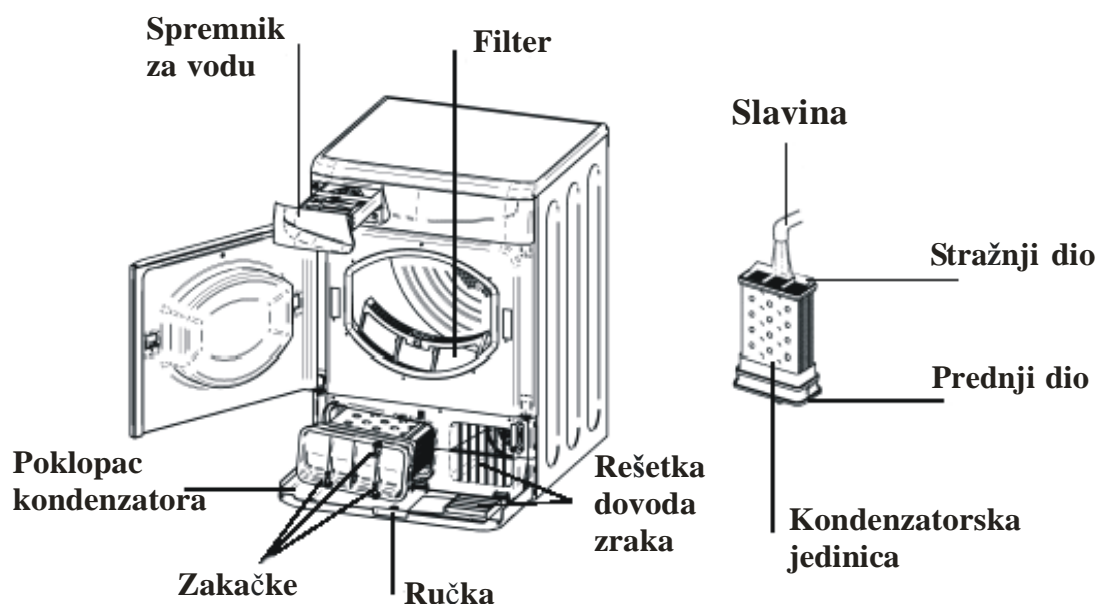

Važenje filtera:

1. Plastični poklopac na filteru povucite put gore (vidite prikaz).
2. Očistite filter i pravilno ga vratite na njegovo mjesto.
Provjerite da li se filter dobro uglavio u ležište u bubnju.

! Ne koristite sušilicu bez filtera.

Provjera bubnja nakon svake uporabe

Nakon svake uporabe sušilice rukom okrenite bubanj kako biste izvadili i male predmete (maramice) koji su mogli ostati.

Čišćenje bubnja

! Pri čišćenju bubnja izbjegavajte upotrebu abrazivnih sredstava, čelične vune ili nehrñajućeg čelika.

Na površini bubnja se može pojaviti sloj boje koji je uzrokovan kombinacijom vode i sredstava kao što je omekšivač rublja. Ovaj sloj boje ne utječe na rad sušilice.

Pražnjenje spremnika za vodu nakon svake uporabe

Izvadite spremnik za vodu i ispraznite ga u umivaonik ili u odgovarajući odvod. Pravilno vratite spremnik za vodu. Uvijek provjerite i ispraznite spremnik prije uključivanja novog programa sušenja.

Čišćenje kondenzatorske jedinice

Jedanput mjesečno izvadite kondenzatorsku jedinicu i očistite eventualne nakupine prašine između rešetki. Isperite stražnji dio kondenzatora pod mlazom hladne vode.

Odstranjivanje kondenzatora:

1. Isključite sušilicu i otvorite vrata.
2. Otvorite poklopac kondenzatora (vidite prikaz). Oslobodite tri zakačke okrećući ih za 90° u smjeru obrnutom od kazaljke na satu. Zatim povucite rešetku i odvojite je od sušilice.
3. Očistite površinu brtvi i vratite kondenzator tako da strelice budu okrenute put gore. Provjerite da li su se zakačke dobro uglavile.

Čišćenje sušilice

Vanjske dijelove od metala ili plastike, te gumene dijelove možete očistiti vlažnom krpom.

Svaki 6 mjeseci usišite prednju rešetku za dovod zraka i otvore na stražnjem dijelu sušilice. Tako ćete odstraniti nakupine pramčaka, prašine ili niti. Da biste odstranili nakupine prašine sa prednjeg dijela kondenzatorske jedinice ili filtera, možete ih povremeno usisati usisivačem.

! Ne koristite kiseline ili abrazivna sredstva.

! Vaša sušilica se sastoji od posebnih komponenti i ne treba je podmazivati.

! Pozovite ovlaštenog servisera da redovito provjeri vašu sušilicu kako biste bili sigurni u njenu električnu i mehaničku ispravnost.

NEPRAVILNOSTI PRI RADU

Ponekad se može desiti da dođe do nepravilnosti pri radu sušilice. Prije nego se obratite vašem ovlaštenom serviseru pogledajte dolje navedene savjete.

Problem	Mogući uzrok / rješenje:
----------------	---------------------------------

- | | |
|-------------------------------------|---|
| Sušilica se ne uključuje | <ul style="list-style-type: none">- Utičač je predaleko pa nije dobro umetnut u utičnicu, te nema kontakta.- Došlo je do nestanka električne energije.- Osigurač je pregorio. Pokušajte priključiti neki drugi uređaj u istu utičnicu.- Koristite li produžni kabel? Pokušajte uključiti sušilicu direktno na utičnicu.- Vrata nisu dobro zatvorena.- Program nije dobro postavljen (vidite <i>Uključivanje i programi sušenja</i>).- Dugme uključivanja/zaustavljanja (START/PAUSE) nije pritisnuto (vidite <i>Uključivanje i programi sušenja</i>). |
| Ciklus sušenja ne započinje. | <ul style="list-style-type: none">- Uključena je opcija odgode početka sušenja (vidite <i>Programi i opcije</i>).- Dugme uključivanja/zaustavljanja (START/PAUSE) je pritisnuto. Prije nego sušilica započne sa radom proći će malo vremena. Pričekajte da ciklus započne sa radom, ne pritiskajte ponovo dugme uključivanja/zaustavljanja (START/PAUSE) jer bi sušilica mogla prijeći u fazu čekanja i ciklus sušenja se neće uključiti. |
| Predugo vrijeme sušenja | <ul style="list-style-type: none">- Filter nije očišćen (vidite <i>Održavanje</i>).- Da li je potrebno isprazniti spremnik za vodu? Da li je indikator spremnika za vodu uključen? (vidite <i>Održavanje</i>)- Kondenzator se treba očistiti (vidite <i>Održavanje</i>)- Postavljena temperatura nije prikladna za tip materijala koji se suši (vidite <i>Programi i opcije</i>).- Postavljeno je napravlno vrijeme sušenja? (vidite <i>Rublje</i>) |

- Rešetke za dovod zraka ili stražnji otvori su blokirani (vidite *Instaliranje i Održavanje*).
- Odjeća je iznimno mokra (vidite *Rublje*).
- Sušilicu je prepunjena rubljem (vidite *Rublje*).

Indikator spremnika za vodu bljeska, a sušilica je tek započela sa radom. Spremnik vjerojatno nije bio ispražnjen prije procesa sušenja. Ne čekajte da se signal uključi. Uvijek provjerite i ispraznite spremnik prije uključivanja programa sušenja (vidite *Opis sušilice*).

Indikator spremnika za vodu je uključen, a nije pun. To je uobičajeno. Indikator bljeska kada je spremnik pun. Kada je indikator uključen, a ne bljeska, on vas samo upozorava da ispraznite spremnik (vidite *Opis sušilice*).

Program je završio, a rublje je vlažno. ! Iz sigurnosnih razloga maksimalno trajanje programa je 4 sata. Ako neki automatski program nije registrirao stupanj vlažnosti u tom vremenu, sušilica će završiti program i prestati sa radom. Provjerite sve gore navedeno i ponovno uključite program sušenja. Ako rublje bude i dalje vlažno, obratite se ovlaštenom serviseru za pomoć.

Indikatorske lampice opcija i uključenosti / zaustavljanja (START/PAUSE) bljeskaju i jedna od „održavanja“ ili „faze sušenja“ se isključuje bez bljeskanja. - Isključite uređaj i isključite ga iz utičnice, zatim očistite filter i kondenzator (vidite *Održavanje*).
Ponovo umetnite utikač u utičnicu, uključite uređaj i započnite novi program.
Ako problem ostane obratite se ovlaštenom serviseru.

Sušilica je bučna tijekom prvih par minuta rada. - To je normalno, posebno ako se sušilica nije koristila duže vrijeme. Ako se buka nastavi i tijekom cijelog ciklusa obratite se ovlaštenom serviseru.

Prije nego nazovete ovlašteni servis

- Pročitajte odjeljak Nepravilnosti pri radu i vidite da li možete sami otkloniti problem.
- Ako ne možete, isključite sušilicu i obratite se vašem ovlaštenom serviseru.

Kada nazovete servisni centar oni će od Vas tražiti slijedeće podatke:

- Vaše ime, adresu i poštanski broj.
- Broj Vašeg telefona.
- Jasan i precizan opis neispravnosti.
- Datum kada ste kupili sušilicu.
- Model uređaja (Mod.)
- Serijski broj (S/N)

Ove informacije možete pronaći na naljepnici sa tehničkim karakteristikama na unutrašnjoj strani vrata uređaja.

Usporedni programi

Preporučeni programi za EN61121 usporedni test.

Program (EN61121)	odabrani program	težina
Ciklus sušenja pamuka	pamuk za ormar	7,5 kg
Sušenje pamuka za glačanje	pamuk za glačanje	7,5 kg
Tekstil lagan za održavanje	sintetika za ormar	3 kg

! Napomena: ovo nije potpuni spisak programskih opcija.

Rezervni dijelovi

Ova sušilica je kompleksan uređaj. Nestručni popravci i nekvalificirani serviseri mogu Vas dovesti u opasnost, oštetiti uređaj i možete izgubiti pravo na garanciju.

Obratite se ovlaštenom serviseru ako imate problema pri uporabi sušilice. Rezervni dijelovi proizvedeni su baš za taj uređaj. Nemojte ih koristiti ni za kakve druge svrhe.

Ovaj uređaj odgovara slijedećim EEC normama:

- **2006/95/EC (norma za nisku voltažu)**
- **89/336/EEC, 92/31/EEC (norma za elektromagnetsku kompatibilnost)**