

## Sadržaj

### Instalacija

Gdje instalirati sušilicu rublja  
Ventilacija  
Spajanje na struju  
Uvodne informacije

### Mjere opreza i savjeti

Opća sigurnosna upozorenja  
Ušteda električne energije i poštivanje okoliša

### Održavanje i briga o uređaju

Isključivanje sušilice sa električne mreže  
Čišćenje filtera poslije svakog programa sušenja  
Kontrola bubnja poslije svakog programa sušenja  
Pražnjenje spremnika za vodu poslije svakog programa sušenja  
Čišćenje filtera toplinske pumpe  
Čišćenje sušilice

### Opis sušilice

Karakteristike  
Upravljačka ploča

### Kako obaviti sušenje

Pokretanje programa sušenja

### Programi i opcije

Tablica programa  
Specijalni programi  
Opcije  
Otvaranje vrata

### Rublje

Razvrstavanje rublja  
Etikete sa uputstvom za pranje  
Posebni odjevni predmeti

### Rješavanje problema

### Servis i jamstvo

Rezervni dijelovi  
Informacije o važnim kontaktima  
Informacije o recikliranju i uklanjanju

**EDPE G45 A1**  
**EDPE G45X A1**



Ovaj simbol vas podsjeća da uputstva treba pročitati

!Čuvajte ovo uputstvo za upotrebu, kako biste u njemu mogli provjeriti stvari koje vas zanimaju. Uvijek držite ove upute blizu sušilice i prosljedite novom vlasniku kada prodate ili premjestite uređaj, kako bi se mogli upoznati sa upozorenjima i savjetima koji su ovdje sadržani.

!Pažljivo pročitajte uputstva: slijedeće stranice sadrže važne informacije o instalaciji i korisne savjete o rukovanju sušilicom.

## Instalacija

### Gdje instalirati sušilicu

Sušilicu postavite dalje od plinskih štednjaka, peći, grijača ili ploča za kuhanje jer plamen može oštetiti uređaj. Sušilicu treba instalirati u prostoriji gdje je temperatura između 20°C i 23°C za optimalni učinak. Ali raditi će i ako je temperatura prostorije između 14°C i 30°C. Ako instalirate uređaj ispod radne ploče, ostavite prostor od 10 mm između gornje ploče električnog kućanskog aparata i drugih predmeta koji se nalaze iznad njega i prostor od 15 mm između bočnih strana uređaja i zidova ili namještaja uz njega. Na taj način se jamči dostatno cirkuliranje zraka. Uređaj se mora instalirati na način da stražnja strana bude postavljena uz zid.

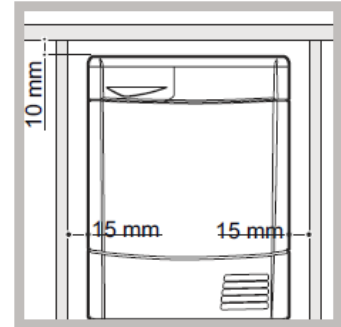

### Ventilacija

- Kada se sušilica koristi, treba biti prisutno dostatno prozračivanje. Uvjerite se da je sušilica rublja postavljena u prostoru koji nije vlažan i s primjerenom cirkulacijom zraka. Protok zraka oko sušilice rublja je bitan kako bi se omogućilo kondenziranje vode proizvedene za vrijeme pranja, sušilica ne radi pravilno ako je smještena u zatvorenom prostoru ili unutar ormara.

! Ukoliko se sušilica koristi u maloj ili hladnoj sobi moguća je blaga kondenzacija.

! Ne preporučujemo da se sušilica instalira u ormar, ali sušilica se nikada ne smije instalirati iza vrata koja se mogu zaključati, iza kliznih vrata ili vrata sa okovima na suprotnoj strani od vrata sušilice.

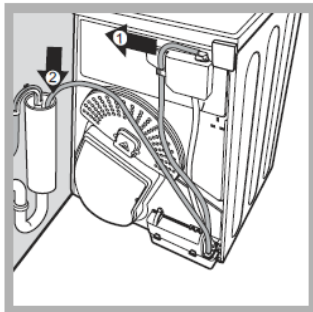

Slika A

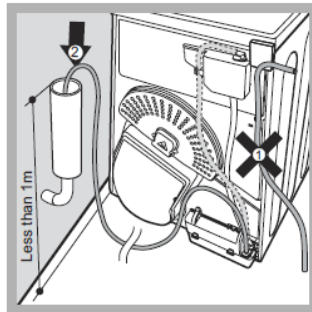

Slika B

### Izbacivanje vode

Ukoliko se sušilica postavi blizu odvoda za vodu moguće je izbacivati vodu direktno u cijev bez korištenja spremnika vode. U tom slučaju nije potrebno pražnjenje spremnika za vodu na kraju svakog programa. Ukoliko se sušilica postavi na ili pored perilice rublja, one mogu dijeliti isti odvod za vodu. Samo uklonite postojeće crijevo sa pozicije prikazane na slici A i spojite ga na odvod. Ako je odvod dalje od dužine crijeva moguće je kupiti i spojiti crijevo istog promjera i potrebne dužine kako bi dosegli odvod. Za instalaciju novog crijeva, samo zamijenite postojeće kao što je prikazano na slici B i umetnite ga u isto mjesto.

! Odvod mora biti manje od 1m ispod dna sušilice.

! Kada instalirate sušilicu Provjerite da crijevo nije presavijeno ili priklješteno.

### Spajanje na struju

Prije nego što uključite utikač u struju provjerite slijedeće:

- da li su Vam ruke suhe
- da li utičnica ima uzemljenje

- da li utičnica može podnijeti maksimalnu snagu sušilice koja je naznačena na pločici sa podacima (*vidi Opis sušilice*).
- da li je napon napajanja u opsegu navedenom na pločici sa podacima (*vidi Opis sušilice*)
- da li je utičnica kompatibilna sa utikačem na sušilici. Ako nije, zamijenite ili utikač ili utičnicu.

**! NEMOJTE KORISTITI PRODUŽNE KABLOVE.**

! Sušilica se ne smije instalirati na otvorenom, čak i ako prostor ima nadstrešnicu. Može biti vrlo opasno izlagati sušilicu kiši ili nevremenu.

! Nakon instalacije sušilice, kabel i utičnica moraju ostati lako dostupni.

! Električni kabel ne smije se savijati ili gniječiti.

! Ako je utikač koji treba zamijeniti ugrađenog tipa, treba ga odložiti na siguran način. NEMOJTE ga ostavljati na mjestu gdje ga se može ukopčati u utičnicu i prouzročiti električni udar.

! Električni kabel se mora redovito provjeravati. Ukoliko je oštećen, mora biti zamijenjen od strane proizvođača, proizvođačevog servisnog agenta ili sličnog kvalificiranog osoblja kako bi se izbjegla opasnost (*vidi Pomoć*). Novi i duži kabeli se mogu povoljno kupiti kod ovlaštenih prodavača.

**! Proizvođač se odriče bilo kakve odgovornosti ukoliko se bilo koje od ovih pravila ne poštuje.**

**! Ukoliko niste sigurni oko bilo čega gore navedenog, konzultirajte se sa kvalificiranim tehničarem.**

### Niveliranje sušilice

Sušilica mora biti ispravno nivelirana zbog ispravne upotrebe.

Kada instalirate sušilicu na njenu finalnu poziciju provjerite da li je ispravno nivelirana prvo od jedne strane do druge, zati o naprijed prema iza. Ako sušilica nije nivelirana, podesite dvije nožice gore ili dolje dok sušilica nije nivelirana.

Listić proizvođača- <b>Regulativa 392/2012</b>	
Brand	INDESIT
Model	EDPE G45 A1 ECO (EU) – EDPE G45X A1 ECO (EU)
Maksimalna količina rublja u kg, "standardni program" za pamučne tkanine	8.0
Sušilica rublja	Kondenzacijska
Klasa energetske učinkovitosti od A+++ (najmanja potrošnja) do D (najveća potrošnja)	A+
Ponderirana godišnja potrošnja energije (AEC)* kWh 1)	306
Sušilica rublja	Automatska
Potrošnja energije u kWh standardnog prog. pri punom kapacitetu punjenja (Edry) 2)	2,64
Potrošnja energije u kWh standardnog prog. pri djelomičnom kapacitetu punjenja (Edry½) 2)	1,34
Potrošnja energije u W u stanju: isključenost pri punom kapacitetu punjenja (Po)	0,14
Potrošnja energije u W u stanju: mirovanje (Pi)	2,39
Trajanje pripravnosti ako sušilica rublja ima elektronički sustav upravljanja – minute	30
Ponderirano trajanje pri punom i pri djelomičnom kapacitetu punjenja (Tt) – minute 3)	173
Trajanje za pamučne tkanine pri punom kapacitetu punjenja (Tdry) – minute	235
Trajanje za pamučne tkanine pri djelomičnom kapacitetu punjenja (Tdry½) – minute	127
Klasa učinkovitosti kondenzacijskog uređaja	C
Učinkovitost kondenzacije – %	
Postotak pri punom i pri djelomičnom kapacitetu punjenja (Ct) 3)	71
Prosječni postotak učinkovitosti kondenzacije – puni kapacitet punjenja (Cdry)	72
Prosječni postotak učinkovitosti kondenzacije – djelomični kapacitet punjenja (Cdry½)	71
Razina zvučne snage u dB(A) re 1 pW	69
1) "Pamuk standard" pri punom i pri djelomičnom kapacitetu punjenja te "pamuk standard" pri djelomičnom kapacitetu punjenja su standardni programi na koje se odnose informacije na etiketi i na listiću; ti programi su pogodni za sušenje, na razinu ormara (0%), pamučnih komada rublja i najučinkovitiji su po pitanju potrošnje energije. Djelomični kapacitet punjenja je polovica nazivnog kapaciteta punjenja.	
2) Godišnja potrošnja na temelju 160 ciklusa sušenja na programu "Pamuk standard" pri punom i pri djelomičnom kapacitetu punjenja te u načinu niske potrošnje energije. Stvarna potrošnja energije u ciklusu ovisit će o načinu korištenja uređaja.	
3) Težinski prosjek 3 ciklusa pri punom, i 4 ciklusa pri polovici kapaciteta punjenja.	
<b>Regulativa 932/2012.</b>	
Potrošnja energije u kWh standardnog prog. pri punom kapacitetu punjenja	0,92
Trajanje za pamučne tkanine pri punom kapacitetu punjenja–minute	90
Műszálas: Trajanje za pamučne tkanine pri djelomičnom kapacitetu punjenja: N.D.	

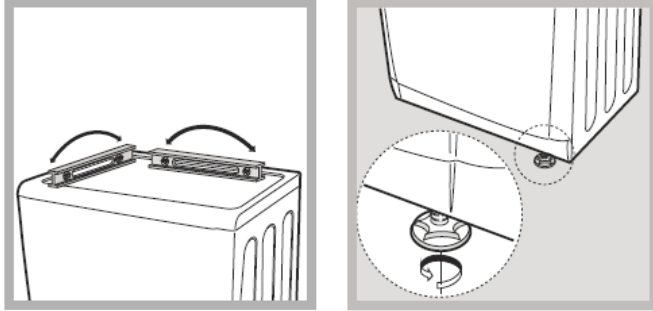

### Uvodne informacije

Kada instalirate sušilicu, očistite unutrašnjost bubnja i uklonite nečistoću koja se mogla sakupiti tokom transporta.

**Upozorenje! Prije upotrebe sušilice osigurajte da je bila u uspravnom položaju barem 6 sati.**

**Maksimalni kapacitet:** maksimalno 8kg

### Mjere opreza i savjeti

!Ova sušilica je projektirana i izrađena u skladu sa međunarodnim sigurnosnim standardima. Ova upozorenja Vam dajemo iz sigurnosnih razloga te je stoga važno da ih pažljivo pročitate.

#### Sigurnost

- Ovaj uređaj smiju koristiti djeca starija od 8 godina i osobe koje imaju smanjene fizičke, osjetilne ili mentalne kapacitete ili osobe koje nemaju iskustva i znanja ako su nadgledane ili upućene u sigurnu upotrebu ovog uređaja i razumiju moguće opasnosti.
- Ova sušilica je projektirana za upotrebu u domaćinstvu, ne za profesionalnu upotrebu.
- Nemojte dodirivati sušilicu ako ste bos ili ako su vam ruke ili noge mokre.
- Isključite sušilicu iz struje povlačeći utikač, ne kabel.
- Poslije upotrebe isključite sušilicu i izvucite utikač iz zida. Vrata držite zatvorena kako se djeca ne bi igrala sa sušilicom.
- Djecu treba nadgledati kako se ne bi igrala sa sušilicom.
- Čišćenje i održavanje ne bi smjela obavljati djeca bez nadzora.
- Djeca mlađa od 3 godine bi se trebala držati podalje od uređaja osim ako nisu konstantno nadgledana.
- Uređaj se mora pravilno instalirati i mora imati adekvatnu ventilaciju. Dovod zraka sa prednje strane sušilice se ne bi smio blokirati (*vidi Instalacija*).
- Ne stavljajte sušilicu na tepih debljine da može onemogućiti ulaz zraka preko baze sušilice.
- Provjerite da li je sušilica prazna prije nego što je počnete puniti.
- Stražnji dio sušilice može postati jako vruć. Nikada ga nemojte dodirivati dok radi.
- Ne koristite sušilicu ukoliko filter, spremnik vode i kondenzacijska jedinica nisu postavljeni ispravno (*vidi Održavanje*)
- Nemojte koristiti tekuće omekšivače u sušilici; dodajte ih u zadnjem ciklusu ispiranja u perilici.
- Pazite da ne prepunite sušilicu (*vidi Rublje*, pročitajte ograničenja opterećenja).
- Ne stavljajte u sušilicu potpuno mokro rublje.
- Uvijek pratite pažljivo sva uputstva na etiketama odjeće (*vidi Rublje*)

- Ne stavljajte u sušilicu komade odjeće koji imaju preveliku zapreminu.
- Ne sušite akrilne tkanine na visokim temperaturama.
- Ne gasite sušilicu ukoliko se u njoj još uvijek nalazi toplo rublje.
- Čistite filter poslije svake upotrebe (*vidi Održavanje*).
- Ispraznite spremnik vode poslije svake upotrebe (*vidi Održavanje*).
- Redovito čistite filter toplinske pumpe (*vidi Održavanje*).
- Vodite računa da se ne sakuplja prašina oko sušilice.
- Nemojte se penjati na gornju ploču sušilice jer biste je tako mogli oštetiti.
- Uvijek poštujujte standarde i karakteristike vezane za elektroniku (*vidi Instalacija*).
- Uvijek kupujte originalne rezervne djelove i prateću opremu (*vidi Servis*).

#### **Kako bi se izbjegao rizik od požara, treba voditi računa o slijedećem:**

- Sušite rublje u sušilici samo ako je oprano deterdžentom i vodom, isprano i centrifugirano. Sušenje rublja koje nije prethodno oprano vodom može dovesti do požara.
- Ne stavljajte u sušilicu odjeću koja je prethodno tretirana kemijskim sredstvima.
- Nemojte sušiti u sušilici rublje koje je zaprljano ili namočeno u biljno ulje ili ulje za kuhanje, ovo predstavlja opasnost od požara. Oni se mogu spontano zapaliti, posebno kada su izloženi izvoru topline kao što je sušilica. Zagrijavaju se i dolazi do oksidacije u kontaktu sa uljem, a oksidacija stvara dodatnu toplinu. Ako toplina ne može izaći, odjevni predmeti se mogu toliko zagrijati da se mogu zapaliti. Sakupljanje i slaganje prljavih odjevnih predmeta natopljenih uljem može spriječiti izlazak topline i dovesti do požara.  
Neizbježno je da odjeću koja sadrži ulje za kuhanje ili odjeću koja je kontaminirana proizvodima za njegu prvo operete u većoj količini deterdženta – ovo će smanjiti ali neće potpuno eliminirati rizik od požara. Ne bi se smjelo takvu odjeću vaditi iz sušilice i slagati ili stavljati na hrpu dok je vruća.
- Nikada ne stavljajte u sušilicu odjeću koja je prethodno prana, čišćena ili natapana u benzinu, otopinama ili drugim zapaljivim i eksplozivnim supstancama, u visoko zapaljivim supstancama koje se obično koriste u kućnom ambijentu, uključujući kuhinjsko ulje, aceton, alkohol, kerozin, sredstva za uklanjanje mrlja, sredstva za uklanjanje voska, terpentina. Ovakva se odjeća mora oprati u vrućoj vodi sa dodatnom količinom deterdženta prije sušenja u sušilici.
- Nikada u sušilicu ne stavljajte odjeću koja sadrži gumu (latex) ili slične materijale sa gumom. Materijali od pjene se mogu, kada su zagrijani, spontano zapaliti.
- U sušilici se ne koristi omekšivač i slični proizvodi koji služe za eliminaciju statičkog elektriciteta, osim ukoliko proizvođač to nije izričito preporučio.
- Nemojte u sušilici sušiti donje rublje koje ima ojačanja od metala, npr. grudnjaci sa ojačivačima od metala. Može doći do oštećenja sušilice ukoliko se u toku sušenja olabave ti metalni dijelovi.
- U sušilicu se ne stavljaju predmeti od gume i plastike, kao što su kapa za tuširanje, nepromočive kabanice, papir.
- Također, u sušilici nemojte sušiti artikle sa punjenjem od gume, jastuke, tenesice obložene gumom.
- Izvadite sve iz džepova, kao što su upaljači i šibice.

**! UPOZORENJE: nikada nemojte zaustavljati sušilicu prije kraja programa sušenja, osim ukoliko ne izvadite brzo odjevne predmete iz nje i rasprostrete ih kako bi se mogli ohladiti.**

#### **Ušteda električne energije i poštivanje okoliša**

- Prije sušenja komade rublja sažmite kako biste uklonili što je moguće veću količinu vode (ako ćete prije koristiti perilicu rublja, postavite ciklus centrifugiranja). Na taj način ćete uštedjeti električnu energiju tijekom sušenja.

- Uvijek sušite puni kapacitet sušilice rublja - uštedjet ćete električnu energiju: za sušenje pojedinačnih komada i malih količina rublja potrebno je više vremena.
- Očistite filter na kraju svakog ciklusa kako biste smanjili troškove električne energije (*vidi Održavanje*).

## Održavanje i briga o uređaju

### Isključivanje sušilice iz električne mreže

! Isključite sušilicu iz struje kada je ne koristite ili kada je čistite ili vršite održavanje.

### Čišćenje filtera poslije svakog programa sušenja

Filter je temeljna komponenta sušilice: prikuplja dlačice od tkanina i grudvice koje nastaju prilikom sušenja.

Na kraju svakog programa sušenja očistite filter pod mlazom tekuće vode ili usisivačem. Ukoliko se filter zaštopa, protok zraka u unutrašnjosti sušilice biti će ozbiljno ometen: vrijeme sušenja će se produžiti i trošiti će se puno više energije. Također, može se oštetiti sušilica.

Filter se nalazi sa prednje strane brtvila (*vidi sliku*)

Skidanje filtera:

1. Povucite prema gore plastičnu ručicu filtera (*vidi sliku*).
2. Otvorite filter i očistite naslage dlačica koje se nalaze unutar njega i vratite filter ga na njegovo mjesto. Provjerite da li je filter postavljen dobro do kraja ležišta u sušilici.

! Nemojte koristiti sušilicu ako filter nije pravilno postavljen.

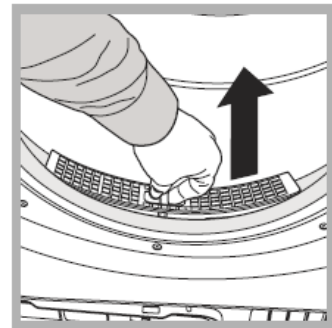
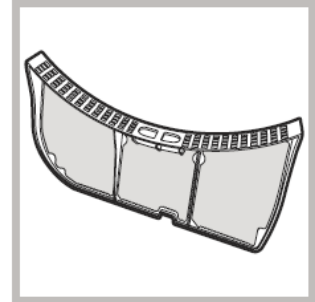

### Kontrola bubnja poslije svakog programa sušenja

Ručno okrenite bubanj kako biste izvadili manje komade rublja (rupčiće) koji su možda ostali u unutrašnjosti sušilice rublja.

### Čišćenje bubnja

! Za čišćenje bubnja nemojte rabiti abrazivna pomagala, čeličnu žicu ni sredstva za čišćenje nehrđajućeg čelika. Na bubnju od nehrđajućeg čelika može doći do stvaranja tankog obojenog sloja: uzrok te pojave bi mogla biti kombinacija vode i/ili sredstava za čišćenje poput omekšivača za pranje. Taj tanki obojeni sloj nema nikakvog utjecaja na djelotvornost sušilice rublja.

### Pražnjenje spremnika vode poslije svakog programa sušenja

Izvadite spremnik iz sušilice i ispraznite ga u umivaonik ili drugdje, zatim ga ispravno vratite na mjesto.

Uvijek provjerite spremnik za vodu i ispraznite ga prije pokretanja novog programa sušenja.

! Nečišćenje spremnika za vodu može uzrokovati slijedeće:

- Sušilica će prestati grijati (tako da će rublje i dalje biti mokro nakon što program sušenja završi).
- Indikator „Isprazni spremnik za vodu“ se pali kako bi pokazao da je spremnik pun.

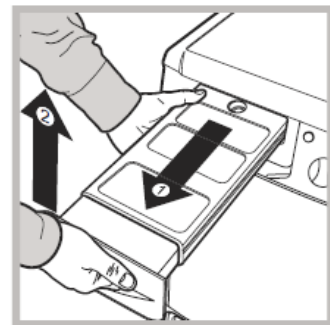

### Pripremanje sistema za prikupljanje vode

Kada je Vaša sušilica nova, spremnik za vodu neće sakupljati vodu dok sistem nije pripremljen. Ovo će trajati 1 ili 2 ciklusa sušenja. Nakon toga, spremnik će sakupljati vodu prilikom svakog ciklusa sušenja.

### Čišćenje filtera toplinske pumpe

Redovito (svakih 5 sušenja) izvadite filter toplinske pumpe i očistite svu prljavštinu sa površine filtera ispiranjem hladnom vodom ili usisivačem.

Preporučamo da čistite filter nakon svakog programa sušenja kako bi optimizirali učinkovitost sušilice.

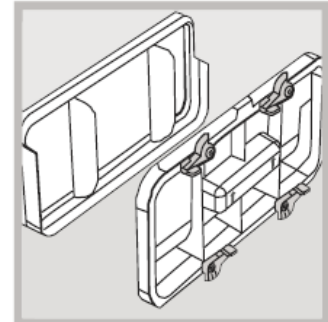
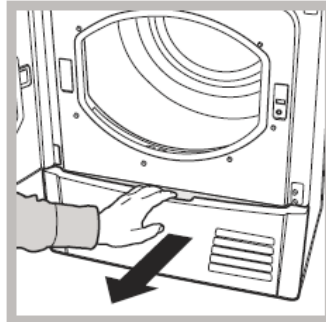

Kako se skida filter:

1. Isključite sušilicu iz struje i otvorite vrata.
2. Izvadite filter okretanjem 4 kukice u vertikalnu poziciju i povucite ga prema sebi.
3. Odvojite dva dijela filtera i očistite njegovu površinu.

**!Upozorenje: prednji dio toplinske pumpe je od tankih metalnih ploča. Pazit da ne oštetite ili se ne porežete dok ga čistite, vadite ili zamjenjujete.**

4. Kada čistite filter toplinske pumpe uvijek čistite nakupine dlačica sa površina metalnih ploča. Pažljivo očistite dlačice pomoću vlažne krpe, spužve ili usisivača. Nikada nemojte koristiti prste.
5. Spojite dva dijela filtera, očistite površine brtvila i postavite 4 kukice u horizontalni položaj, provjerite da su kukice pravilno postavljene.

### Čišćenje sušilice

- Vanjski metalni, plastični i gumeni dijelovi mogu se čistiti vlažnom krpom.
- Redovito (svakih 6 mjeseci) usisajte rešetku za usis zraka, kako biste uklonili dlačice i prašinu. Također uklonite nakupine dlačica sa prednje strane kondenzacijske jedinice i sa filtera, pomoću usisivača.

! Ne koristite razrjeđivače ili abrazivna sredstva.

! Kvalificirani serviser mora redovno kontrolirati sušilicu radi sigurnosti električnih i mehaničkih dijelova (*vidi Servis*)

### Brzi savjeti

! Sjetite se očistiti filter i filter toplinske pumpe nakon svakog programa.

! Sjetite se isprazniti spremnik za vodu nakon svakog programa.

! Ako to radite vaš će uređaj raditi najučinkovitije.

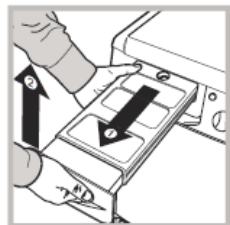

Spremnik za vodu

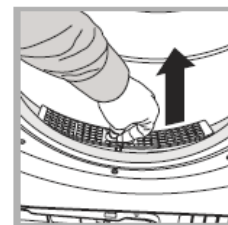

Fliter

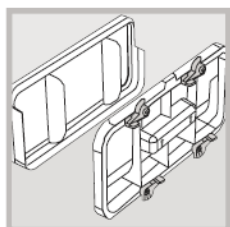

Toplinska  
pumpa

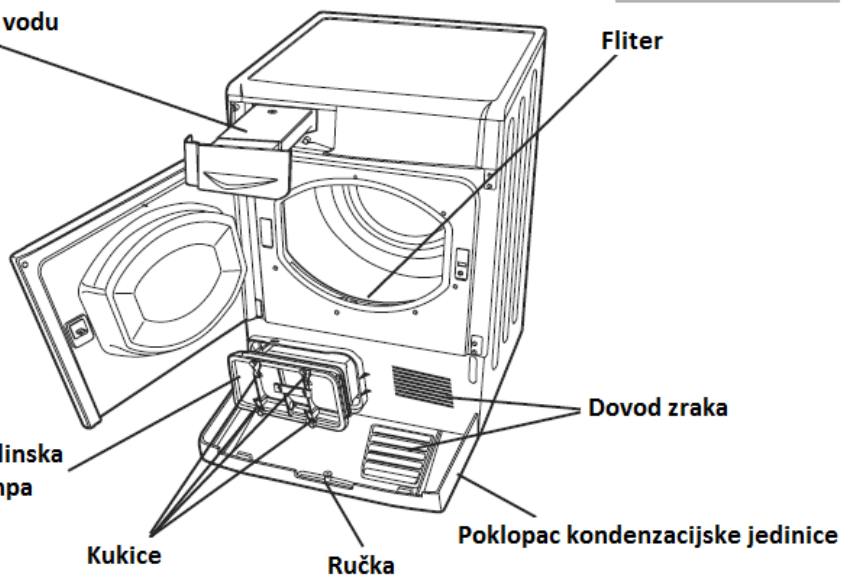

Dovod zraka

Kukice

Ručka

Poklopac kondenzacijske jedinice

## Opis sušilice

### Otvaranje vrata

Pritisnite vrata

Filter toplinske  
pumpe (otvoreni  
poklopac)

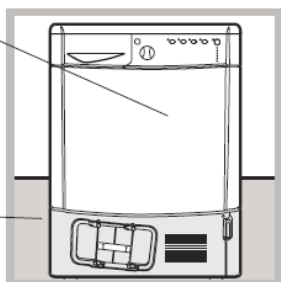

### Značajke

Spremnik za vodu

Filter

Ručka poklopca filtera  
toplinske pumpe  
(Ovdje povucite za  
otvaranje)

Pločica sa podacima

Model i  
serijski  
brojevi

Rešetka  
dovoda  
zraka

Podesive nožice (za  
niveliranje sušilice)

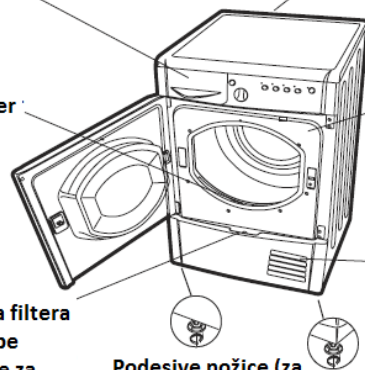



## Upravljačka ploča

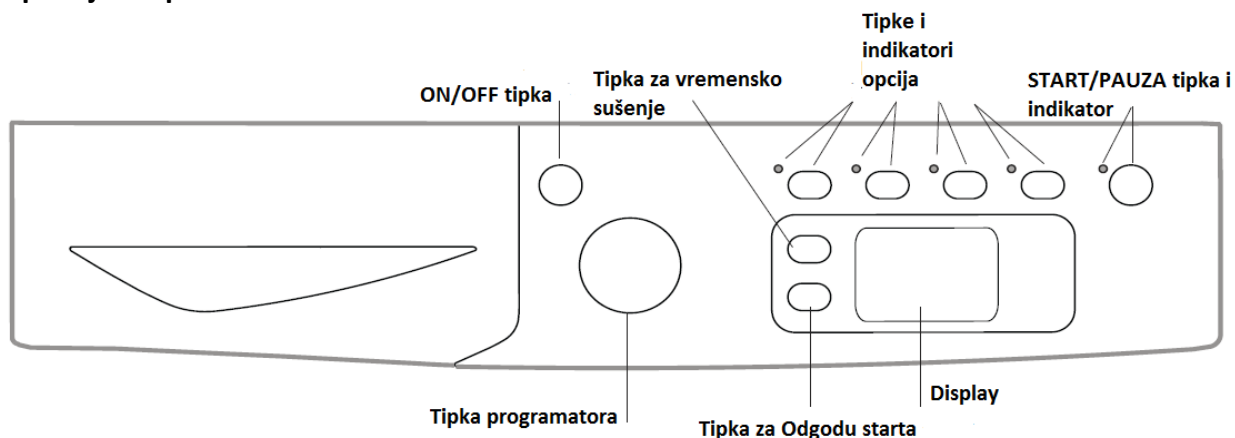

### ON/OFF/Reset tipka

Normalni pritisak na ovu tipku će uključiti ili isključiti uređaj. Ako se tipka drži pritisnutom 3 sekunde dok sušilica radi, ona će se ugasiti i program će se resetirati.

### Tipka za odabir programa

Za odabir programa; okrećite do indikator ne pokazuje željeni program (*vidi Pokretanje i odabir programa*).

### Tipke opcija

Za odabir dostupnih opcija za odabrani program. Povezani indikator se pali kada je opcija odabrana (*vidi Programi i opcije*).

### Tipka i indikatori START/PAUZA

Kada zeleno svjetlo polako treperi, pritisnite tipku za pokretanje programa. Kada je program u toku, indikator ostaje upaljen. Kako biste pauzirali program, ponovo pritisnite tipku; indikator će postati

narandžasti i početi će ponovo treperiti. ponovo pritisnite tipku da biste nastavili program od točke na kojoj je prekinut, (vidi *Pokretanje i odabir programa*).

### Display



U odjeljku **A**, prikazuje se odabrano vrijeme sušenja; ako je uključen Odgođeni start, prikazuje se vrijeme koje je ostalo do početka programa.

Trajanje odabrano programa se također pokazuje u ovom odjeljku.

U odjeljku **B**, prikazuje se faza programa u toku.

Ikonica sunca  : faza sušenja.

Ikonica ventilatora  : faza hlađenja.

U odjeljku **C**, pokazuju se indikatori održavanja (Isprazniti spremnik za vodu , Očistiti filter , Očistiti filter toplinske pumpe ) , vidi *Indikatori*.

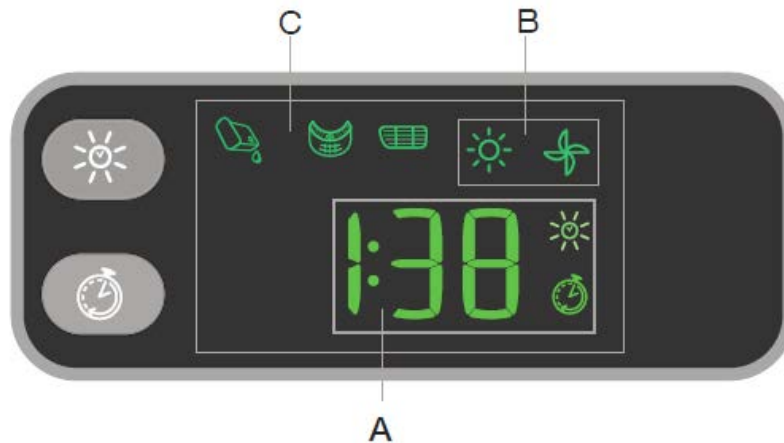

### Indikatori

#### Indikatori „Održavanja“

Indikatori prikazuju važne informacije. Pokazuju slijedeće:

Indikator za Isprazniti spremnik za vodu  pokazuje da se spremnik mora isprazniti. Ako se spremnik napuni tokom programa, LED indikator se pali. Sušilica automatski počinje ciklus hlađenja i START/PAUZA indikator treperi narandžasto. Pritisnite tipku START/PAUZA da se program nastavi od točke na kojoj je bio prekinut.

Kako biste izbjegli ovaj postupak, uvijek ispraznite spremnik za vodu nakon upotrebe sušilice (vidi *Održavanje i briga o uređaju*).

Prije svakog programa, indikator za Očistiti filter  pokazuje da je važno da se filter čisti svaki put prije upotrebe sušilice (vidi *Održavanje i briga o uređaju*).

Indikator Očistiti filter toplinske pumpe  pokazuje da morat filter toplinske pumpe čistiti nakon svakih 5 programa (vidi *Održavanje i briga o uređaju*).

## Kako obaviti sušenje

### Pokretanje i odabir programa

1. Uključite sušilicu u struju.
2. Odaberite program pranja prema vrsti rublja (*vidi Rublje*).
3. Otvorite vrata, provjerite da li je filter čist i na svom mjestu i da li je spremnik za vodu prazan i na svojem mjestu (*vidi Održavanje i briga o uređaju*).
4. Napunite sušilicu rubljem i pri tom pazite da se neki od odjevnih predmeta ne zaglavi između vrata i brtvila. Zatvorite vrata.
5. Pritisnite tipku ON/OFF za pokretanje uređaja.
6. Nakon pregleda tablice programa i provjere vrste tkanine (*vidi Rublje*), okrenite tipku programatora prema programu koji odgovara vrsti rublja koje želite sušiti (*vidi Programi i opcije*).  
! Upozorenje: ako se položaj tipke za odabir programa mijenja nakon pritiska tipke START/PAUZA, odabrani program NEĆE biti promijenjen. Za promjenu programa, pritisnite tipku START/PAUZA kako biste pauzirali program (indikator treperi narandžasto), zatim odaberite novi program i odgovarajuće opcije. Pritisnite tipku START/PAUZA za pokretanje novog programa.
7. Odaberite Vremensko sušenje pritiskom na odgovarajuću tipku dok se na displayu ne prikaže željeno vrijeme sušenja (*vidi Programi i opcije*).
8. Ukoliko je potrebno, podesite odgođeni start i bilo koju drugu opciju (*vidi Programi i opcije*).
9. Pritisnite tipku za ALARM  kako bi se na kraju programa oglasio zvučni signal.
10. Pritisnite tipku START/PAUZA za početak sušenja. Na displayu će se prikazati približno vrijeme trajanja programa. Rublje možete provjeravati dok program sušenja traje i rublje koje je suho možete izvaditi, dok se sušenje nastavlja za preostalo rublje. Nakon zatvaranja vrata, pritisnite tipku START/PAUZA za nastavak programa sušenja.
11. Zadnja faza hlađenja (rublje se hladi) se aktivira u zadnjim minutama programa sušenja; uvijek dozvolite da se ta faza završi.
12. Na kraju programa na displayu se prikazuje END.  
Čuti će se zvučni signal 3 puta kako bi vam dao do znanja da je program završio (Napomena: ako je odabrana opcija ALARM čuti će se zvučni signal 3 puta svakih 30 sekundi idućih 5 minuta).  
Otvorite vrata, izvadite rublje, očistite filter i vratite ga na mjesto. Ispraznite spremnik za vodu i vratite ga na mjesto (*vidi Održavanje i briga o uređaju*).  
Ako rublje nije izvađeno nakon završetka programa automatska opcija Protiv gužvanja će, na programima sa ovom opcijom, nastaviti okretati bubanj povremeno do 10 sati kako bi se smanjilo nastajanje nabora. Otvaranje vrata ili pritisak na tipku OFF će prekinuti ovu opciju.
13. Isključite sušilicu iz struje.

### Automatska opcija Protiv gužvanja Prije-poslije programa sušenja

Ovo je automatska funkcija koja omogućava tretman protiv nastajanja nabora prije i poslije programa sušenja. Periodičko okretanje bubnja prije početka programa sušenja, kada je uključen Odgođeni start, smanjuje nastajanje nabora. Na nekim programima bubanj se također periodički okreće na kraju programa sušenja. Ova akcija se nastavlja sve dok vrata nisu otvorena ili je pritisnuta tipka **OFF**.

### Stanje mirovanja (stand by)

Ova sušilica, u skladu sa novim regulativama o štednji energije, ima automatski sistem mirovanja koji se uključuje nakon 30 minuta ukoliko nije bilo aktivnosti. Pritisnite i držite tipku ON/OFF dok se sušilica ponovo ne uključi.

## Programi i opcije

Tablica programa

	Program	Max. kap. (kg)	Kompatibilne opcije	Trajanje progr.	
<b>Brzo i lako</b>					
1	Brzi 45	1	Memo - Zaklj. upravlj. ploče - Odgoda starta	Trajanje programa se može provjeriti na displayu	
2	Lagani mix	3	Memo - Zaklj. upravlj. ploče - Odgoda starta		
3	Manje naborano	3	Memo - Zaključavanje upravljačke ploče		
4	Pamučni za brzo peglanje	Max.	Extra briga-Memo-Zaklj. upr. ploče-Vrem. sušenje-Odg. starta		
5	Sintetički za brzo peglanje	4	Memo - Zaklj. upravlj. ploče - Vrem. sušenje - Odgoda starta		
<b>Osnovni</b>					
6	Pamuk standardni*	Max.	Ex. briga-En. Sav.-Memo-Zaklj. upravlj. ploče-Vrem. suš.-Odg. starta		
7	Pamuk spremno za nositi	Max.	Memo - Zaklj. upravlj. ploče - Vrem. sušenje - Odgoda starta		
8	Sintetika	4	Energ. Sav.-Memo-Zaklj. upravlj. ploče-Vrem. sušenje-Odg. starta		
9	Jeans	3	Memo - Zaklj. upravlj. ploče - Odgoda starta		
<b>Posebna njega</b>					
10	Baby&Osjetljivo	2	Memo - Zaklj. upravlj. ploče - Vrem. sušenje - Odgoda starta		
11	Vuna	1	Memo - Zaključavanje upravljačke ploče		
12	Pokrivači	1,5	Memo - Zaklj. upravlj. ploče - Odgoda starta		
13	Set za vježbanje	4	Memo - Zaklj. upravlj. ploče - Odgoda starta		
14	Specijalni za obuću	1 pair	Memo - Zaključavanje upravljačke ploče		
<b>Nakon sušenja</b>					
15	Opuštanje nabora	-	Memo - Zaključavanje upravljačke ploče		
16	Osvježavanje	2,5	Memo - Zaključavanje upravljačke ploče		

**Napomena\*:** sa opcijom Energy Saver mijenja se maksimalni kapacitet. Pogledajte opis opcije. Pamuk Standard je efikasniji program u smislu potrošnje energije (EU 392/2012). Trajanje programa će ovisiti o količini rublja, vrsti tekstila, centrifugi koja je korištena u perilici i dodatnim odabranim opcijama.

### Specijalni/Sport/Djelomični programi

#### Brzi 45'

Ovo je brzi vremenski program, idealan za rublje koje je prano na visokoj centrifugi, npr košulje koje su korištene tokom tjedna.

#### Lagani mix

Ovaj program je idealan za zajedničko sušenje pamučnog i sintetičkog rublja.

#### Manje naborano

Program za sintetičko i miješano rublje koji omogućuje lako peglanje.

Protresite odjeću prije nego je stavljate u sušilicu. Izvadite odjeću odmah nakon završetka programa i objesite je.

 Standardni pamuk: suši rublje do razine koja vam omogućuje spremanje rublja odmah nakon vađenja iz sušilice.

 Pamuk spreman za nositi: suši rublje na najvišu razinu. Suše od Standardni pamuk.



### **Jeans**

Ovo je program za traperice napravljene od denim pamuka. Prije sušenja izokrenite prednje džepove. Nemojte miješati tamne i svijetle odjevne predmete.

Također se može koristiti i za druge odjevne predmete od istog materijala, kao što su jakne.

Rublje sušeno ovim programom je obično spremno za nositi, ali rubovi i šavovi mogu biti malo vlažni. U tom slučaju pokušajte rublje izokrenuti i ponovo pokrenuti program za kratko vrijeme.

! Ne preporučujemo upotrebu ovog programa ako vaše traperice imaju elastičnu traku ili ukrase.



### **Baby&Osjetljivo**

Program namijenjen sušenju odjeće i rublja novorođenčadi (pamuk i šanil) i osjetljive odjeće. Nemojte sušiti predmete koji sadrže plastiku.



### **Vuna**

Ovo je program specijalno namijenjen odjeći koja mogu izdržati sušenje i označena su na etiketi

simbolom . Može se koristiti za količinu do 1kg (otprilike 3 majice). Preporučujemo da izokrenete prema van odjeću prije sušenja. Odjevni predmeti sušeni ovim programom su obično spremni za nošenje, iako rubovi težih odjevnih predmeta mogu biti malo vlažni. Ostavite ih da se prirodno osuše, jer bi ih dodatno sušenje moglo oštetiti.

Za razliku od drugih materijala, smanjenje vunene robe je nepovratno, tj. Odjevni predmeti se ne vraćaju na originalne dimenzije i oblik.

Ovaj program nije namijenjen odjevnim predmetima od akrila.



### **Jakne od perja**

Program za sušenje jakni od perja, vraćajući im prirodnu mekoću (2 jakne).



### **Set za vježbanje**

Program namijenjen sušenju cijelih setova za vježbanje za cijelu obitelj (kratke hlače, majice, i ručnici)



### **Specijalni za obuću**

Ovaj program je namijenjen za sportsku obuću. Obuća je prije sušenja morala biti oprana i centrifugirana na minimalnoj brzini od 400okr/min.

Specijalno postolje za cipele dolazi uz sušilicu i mora se koristiti, jer bi u suprotnome sušilica mogla biti oštećena ako se obuća suši u bubnju. Izvadite filter iz njegovog položaja sa prednje strane sušilice i postavite postolje.

Stavite vezice unutar obuće i stavite obuću sa prhom prema dolje i potplate prema naprijed.

Vrijeme sušenja ovisi o obliku i vrsti obuće. Ako obuća nije sasvim suha na kraju programa, ponovo pokrenite program.

! Nemojt sušiti obuću koja sadrži gel ili svjetiljke. Sušite samo obuću koja je napravljena od sintetičkih materijala ili vlakana. Na kraju programa, izvadite postolje za obuću i vratite filter natrag u njegov položaj.



### **Opuštanje nabora**

Kratki 10-minutni program koji opušta vlakna tkanina kako bi se olakšalo peglanje i slaganje.

Ovaj program ne naročito preporučen za pamučna i vlakna sa mješavinama pamuka.

Za optimalne rezultate, nemojte prekoračivati kapacitet (slijedeće vrijednosti se odnose na odjeću dok je suha):

Tkanina: Maksimalno opterećenje

Pamuk i mješavine pamuka : 2,5kg

Sintetika : 2kg

Jeans : 2kg

Ispraznite sušilicu odmah nakon završetka programa; nije za upotrebu ako je rublje još uvijek mokro.

Efekat koji program postiže varira ovisno o karakteristikama svake tkanine: tkanine kao što je akril ili

Tencel ne daju iste rezultate kao tradicionalne tkanine (npr. Pamuk).

### Osvježavanje



Kratki program za osvježavanje vlakana i odjevnih predmeta. Traje oko 20 minuta.

! Pošto ovo nije program sušenja, ne bi se smio koristiti za odjeću koja je još mokra.

Može se koristiti za bilo koju količinu rublja, ali je učinkovitiji kod manjih količina.

### Opcije

Opcije omogućuju podešavanje odabranog programa prema korisnikovim potrebama.

### Vremensko sušenje



Nakon odabira programa, pritisnite tipku „Vremensko sušenje“ za unos vremena sušenja. Svakim pritiskom tipke, trajanje odabranog programa se pojavljuje na displayu. Nakon prvog pritiska, najviša vrijednost za odabrani program se prikazuje na displayu. Nakon svakog idućeg pritiska, podešeno vrijeme se smanjuje dok se na displayu ne pojavi OFF.

Ako ova opcija nije raspoloživa, čuti će se zvučni signal.

### Odgođeni start



Početak nekih programa (*vidi Programi i opcije*) se može odgoditi za do 24h. Prije podešavanja odgođenog starta, provjerite da li je spremnik za vodu prazan i da je filter čist. Bubanj će se povremeno okretati prije neog što program sušenja počne kako bi se spriječilo nastajanje nabora.

### Extra njega



Ovo je posebna opcija namijenjena nježnom sušenju osjetljive odjeće.

Pritisnite ovu tipku za odabir podešenja niske temperature; svjetlo pored tipke će se upaliti. Aktiviranje ove opcije će povećati vrijeme trajanja programa sušenja.

### Energy Saver

Opcija namijenjena optimiziranju rezultata pri sušenju male količine rublja ( pamuk do 2kg i sintetika do 1kg) smanjujući tako potrošnju i vrijeme trajanja sušenja.

### Memo



Ova opcija omogućuje pohranjivanje vaših podešenja sa svim povezanim opcijama i lako korištenje prethodno pohranjenog programa.

Opcija Odgođenog starta ne može biti pohranjena.

- Pritisnite i držite tipku MEMO u trajanju od 3 sekunde. Možete pritisnuti ovu tipku kada su odabrani program i povezane opcije odabrani ili prije nego program počinje ili tokom trajanja programa. Kada MEMO tipku držite pritisnutom LED indikator kao i vrijeme na displayu trepere i nakon 3 sekunde zvučni signal potvrđuje da su podešenja pohranjena.
- Za opoziv pohranjenog programa jednostavno uključite sušilicu, pritisnite tipku MEMO i pokrenite program. Moguće je promijeniti bilo koju od opcija na normalan način. Svake 2 minute broj pohranjenog programa će se pojaviti na displayu. Ako nema pohranjenog programa, čuti će se zvučni signal nakon pritiska tipke MEMO.

- Pohranjeni program može biti prepisan novim programom jednostavnim ponavljanjem gore opisanih koraka.

### Zaključavanje upravljačke ploče

Držite ovu tipku pritisnutom nekoliko sekundi nakon odabira programa i opcija. Kada je indikator za fazu pranja uključen, ostale tipke su deaktivirane. Za deaktiviranje zaključavanja držite tipku pritisnutom i indikator se gasi. Tipka ON/OFF isključuje uređaj iako je zaključavanje uključeno.

Nisu sve opcije dostupne kod svih programa (*vidi Programi i opcije*)

### Otvaranje vrata

Ako se vrata otvaraju (ili je pritisnuta tipka START/PAUZA) dok je program u tijeku, sušilica se zaustavlja i slijedeće se može desiti:

- Tipka START/PAUZA treperi narandžasto.
- Kada traje odgođeni start, odbrojavanje se nastavlja. Potrebno je pritisnuti tipku START/PAUZA za nastavak odgođenog programa. Indikatora Odgođenog starta zatreperi i na displayu se prikazuje vrijeme preostalo do početka programa.
- Potrebno je pritisnuti tipku START/PAUZA za nastavak programa. Indikatori faze programa pokazuju trenutnu fazu i indikator START/PAUZA prestaje treperiti i postaje zelena.
- Tokom faze protiv gužvanja nakon završetka programa, program se završava. Pritisak na tipku START/PAUZA ponovo pokreće novi program od početka.
- Okretanjem tipke za odabir programa, novi program je odabran i indikator START/PAUZA treperi zeleno. Ovaj postupak se može koristiti za odabir hladnog sušenja za hlađenje rublja ako su dovoljno suha. Pritisnite tipku START/PAUZA za pokretanje novog programa.

### Sistem zaštite toplinske pumpe

Sistem toplinske pumpe ima zaštitu kompresora, koji se uključuje ako otvarate vrata ili dođe do nestanka struje ili isključite sušilicu. Ovaj sistem spriječava kompresor toplinske pumpe da se uključi 5 minuta nakon zatvaranja vrata i početka programa.

**Napomena:** ako dođe do nestanka struje, isključite uređaj ili izvucite utikač iz utičnice. Kada se struja vrati, uključite utikač u utičnicu, pritisnite i držite tipku ON/OFF dok se sušilica ne pokrene ponovo, zatim pritisnite tipku START/PAUZA.

### Rublje

- Provjerite simbole navedene na etiketama različitih odjevnih predmeta kako biste saznali da li se željeni komad odjeće smije sušiti u sušilici rublja.
  - Sortirajte odjevne prema vrsti tkanine.
  - Ispraznite džepove i provjerite labave gumbe.
  - Zatvorite patente i kopče i vežite remene i vezice
  - Iscjedite odjeću kako biste uklonili što je moguće više vode
- ! Ne stavljajte u sušilicu rublja odjeću natopljenu vodom.

### Maksimalni kapacitet punjenja

Nemojte puniti bubanj sušilice preko maksimalnog kapaciteta.

Slijedeće vrijednosti se odnose na težinu suhих komada odjeće:

Prirodna vlakna: maksimalno 8kg

Sintetička vlakna: maksimalno 4kg

! Nemojte preopterećivati sušilicu, jer joj to smanjuje efikasnost.

### **Etikete sa uputstvima za pranje**

Pažljivo pogledajte etikete na odjeći pogotovo ako ih prvi put stavljate u sušilicu.

U nastavku prikazujemo najčešće simbole:



**Može se sušiti u sušilici**



**Nemojte sušiti u sušilici**



**Može se sušiti u sušilici na visokoj temperaturi**



**Može se sušiti u sušilici na niskoj temperaturi**

### **Vremena sušenja**

Prikazana vremena su približna i mogu varirati ovisno o:

- Količini vode koja je ostala u odjeći nakon centrifuge u perilici: ručnici i osjetljivi predmeti zadržavaju puno vode.
- Tkanini: predmeti koji su od iste tkanine ali različite teksture i debljine možda nemaju isto vrijeme sušenja.
- Količini rublja: pojedinačni predmeti ili male količine trebaju više vremena za sušenje.
- Suhoći: ako želite peglati neku odjeću, može se izvaditi dok je još vlažna. Ostala se može ostaviti u sušilici ukoliko je trebate do kraja osušiti.
- Podešenjima topline
- Temperaturi prostorije: ako je prostorija u kojoj se sušilica nalazi hladna, biti će potrebno više vremena da se odjeća osuši.
- Veličini: neki veliki predmeti se mogu sušiti pažljivo. Preporučujemo da takve predmete nekoliko puta izvadite i protresete, zatim vratite u sušilicu da se osuše do kraja.

! Nikada nemojte previše sušiti rublje.

Prirodna vlaga u tkanini služi da sačuva mekoću i prozračnost.

Navedena vremena sušenja se odnose na automatske programe za Suho za odlaganje u ormar.

Vremenska sušenja su također navedena kako bi vam omogućila odabir najpogodnije vremena trajanja sušenja.

Težina se odnosi na suhe predmete.



## Automatska vremena sušenja

Pamuk - Visoka temperatura								
Vremena sušenja nakon pranja na 800-1000okr/min								
	1 kg	2 kg	3 kg	4 kg	5 kg	6 kg	7 kg	8 kg
Automatsko (h:min)	1:00-1:30	1:20-1:40	1:40-2:10	2:00-2:20	2:30-3:00	2:30-3:10	2:50-3:20	3:20-4:00
Vremensko (h:min)	1:00 or 1:30	1:30	1:30 or 2:00	2:00 or 2:30	2:30	2:30 or 3:00	3:00 or 3:40	3:40
Sintetika - Niska temperatura								
Vremena sušenja nakon pranja na niskoj centrifugi								
	1 kg	2 kg	3 kg	4 kg				
Automatsko (h:min)	0:40 - 0:50	0:50 - 1:00	1:00 - 1:30	1:20 - 2:00				
Vremensko (h:min)	0:40 or 1:00	0:40 or 1:00	1:00 or 1:30	1:00 or 1:30 or 2:00				
Akril - Niska temperatura								
Vremena sušenja nakon pranja na niskoj centrifugi								
	1 kg	2 kg						
Automatsko (h:min)	0:40 - 1:20	1:20 - 2:20						
Vremensko (h:min)	0:40 or 1:00 or 1:30	1:30 or 2:00 or 2:30						

## Rješavanje problema

Ako mislite da sušilica ne radi ispravno, pogledajte slijedeća moguća rješenja problema prije nego što pozovete servis (*vidi Servis*):

### Problem:

Sušilica se ne uključuje.

### Mogući uzroci / Rješenje:

- Utikač nije uključen u utičnicu dovoljno da bi se napravio kontakt.
- Došlo je do nestanka struje.
- Pregorio je osigurač. Probajte priključiti neki drugi kućni aparat na istu utičnicu.
- Ako koristite produžni kabel, probajte uključiti sušilicu direktno u utičnicu.
- Vrata nisu pravilno zatvorena.
- Program nije pravilno podešen (*vidi Kako obaviti sušenje*).
- Niste pritisnuli tipku START/PAUZA (*vidi Kako obaviti sušenje*).
- Na uređajima sa funkcijom Zaključavanja upravljačke ploče, provjerite da opcija nije uključena (*vidi Programi i opcije*).

### Problem:

Program sušenja ne počinje.

### Mogući uzroci / Rješenje:

- Podešen je odgođeni start (*vidi Programi i opcije*).
- Pritisnuta je tipka START/PAUZA: slijedi kratka odgoda prije nego što sušilica počne program. Pričekajte da program započne: nemojte pritisnuti tipku START/PAUZA jer će se sušilica pauzirati i program sušenja neće započeti.

**Problem:**

Sušenje traje predugo.

**Mogući uzroci / Rješenje:**

- Filter nije dobro očišćen (*vidi Održavanje i briga o uređaju*).
- Treba isprazniti spremnik vode? Treperi indikator punog spremnika vode (*vidi Održavanje i briga o uređaju*).
- Treba očistiti filter toplinske pumpe (*vidi Održavanje i briga o uređaju*).
- Podešena temperatura ne odgovara vrsti tkanine koja se suši (*vidi Programi i opcije*).
- Podešeno je krivo vrijeme sušenja za rublje koje se suši (*vidi Rublje*).
- Rublje je previše mokro (*vidi Rublje*).
- Blokirana je rešetka za dovod zraka (*vidi Instalacija i Održavanje i briga o uređaju*).
- Sušilica je pretovarena (*vidi Rublje*).

**Problem:**

Indikator punog spremnika vode treperi, ali sušilica samo kratko radi.

**Mogući uzroci / Rješenje:**

- Spremnik za vodu vjerojatno nije ispražnjen prije početka programa. Nemojte čekati da zasvijetli indikator , nego uvijek provjerite i ispraznite prije početka novog programa (*vidi Opis sušilice*)

**Problem:**

Indikator punog spremnika vode je upaljen, ali spremnik nije pun.

**Mogući uzroci / Rješenje:**

- Ovo je normalno: Indikator punog spremnika za vodu treperi kada je spremnik pun. Ako je je indikator upaljen ali ne treperi, to je samo podsjetnik da se spremnik isprazni (*vidi Opis sušilice*).

**Problem:**

Program je završio, ali je rublje vlažnije od očekivanog.

**Mogući uzroci / Rješenje:**

! Zbog sigurnosnih razloga, programi sušenja traju maksimalno 5 sati. Ako automatski program nije detektirao razinu vlage u tom intervalu, sušilica završava sa programom i zaustavlja se. Provjerite gore navedene točke i ponovo pokrenit program: ako je rublje i dalje vlažno, kontaktirajte tehničku podršku (*vidi Servis*)

**Problem:**

Na displayu se pokazuje „F“ koje slijedi jedan ili dva broja, indikatori opcija i pauze trepere.

**Mogući uzroci / Rješenje:**

- Ako display prikazuje grešku, isključite uređaj i isključite ga iz struje, zatim očistite filter i filter toplinske pumpe (*vidi Održavanje*). Ponovo uključite utikač, uključite uređaj i pokrenite program. Ako display još uvijek prikazuje grešku kontaktirajte servis (*vidi Servis*) ako display prikazuje druge brojeve, zabilježite kod i kontaktirajte servis (*vidi Servis*).

**Problem:**

„dOn“ se nakratko pojavljuje na displayu svakih 6 sekundi.

**Mogući uzroci / Rješenje:**

- Uređaj je u demo modalitetu. Držite pritisnutima tipke ON/OFF i START/PAUZA u trajanju od 3 sekunde. Display prikazuje „dOn“ 3 sekunde, zatim sušilica počinje normalno raditi.

**Problem:**

Indikator preostalog vremena se mijenja tokom programa sušenja.

**Mogući uzroci / Rješenje:**

- Preostalo vrijeme se konstantno prati tokom programa sušenja i mijenja kako bi se prikazala najbolja prognoza. Normalno je za prikazano vrijeme da raste tokom programa.

**Problem:**

Sušilica je glasna tokom prvih nekoliko minuta sušenja

**Mogući uzroci / Rješenje:**

- Ovo je normalno, posebno ako sušilica nije bila korištena neko vrijeme. Ako se buka nastavi tokom cijelog programa sušenja, kontaktirajte Tehničku službu.

**Problem:**

Svjetla na upravljačkoj ploči su isključena iako je sušilica uključena

**Mogući uzroci / Rješenje:**

Sušilica je ušla u stanje mirovanja kako bi štedjela struju. Ovo se dešava ako ste ostavili sušilicu uključenu ili je došlo do nestanka struje. Dešava se nakon 30 minuta:

- Ako ste ostavili sušilicu bez da ste pokrenuli program.
- Nakon završetka programa sušenja.

Pritisnite i držite tipku ON/OFF dok se sušilica ponovo ne aktivira.

## Servis

**Sistem toplinske pumpe**

Ova sušilica je opremljena sistemom toplinske pumpe pomoću koje se suši vaše rublje. Kako bi mogla raditi, toplinska pumpa sadrži fluorinirane stakleničke plinove (F plinovi) koji su u nadležnosti protokola iz Kyota. Ovi plinovi se nalaze u hermetički zatvorenoj komori. Ta komora sadrži 0,29kg F plina R134a koji se ponaša kao sredstvo za hlađenje.

Ako se ta komora pokvari, onda mora biti zamijenjena novom ispravnom komorom. Kontaktirajte najbliži servis za savjet.

Napomena: plinovi u zatvorenoj komori nisu opasni za zdravlje, ali ako isteknu iz komore imati će utjecaja na globalno zatopljenje.

**Prije nego što pozovete servis uradite slijedeće:**

- Probajte riješiti problem prateći uputstva (*vidi Rješavanje problema*).
- Ukoliko niste riješili problem ugastite sušilicu i pozovite najbliži ovlaštenu Servis.

**Što reći servisu**

- Ime, adresu i poštanski broj
- Telefonski broj
- Tip problema
- Datum kupnje
- Model uređaja
- Serijski broj sušilice (S/N)

Ove informacije možete pronaći na pločici sa podacima unutar vrata uređaja.

## Rezervni dijelovi

Sušilica je složeni aparat za domaćinstvo. Pokušavati popraviti ga sami ili povjeriti popravak nekvalificiranom osoblju može dovesti do povreda, oštećenja sušilice i može prekinuti važnost jamstva na rezervne dijelove. Pozovite kvalificiranog servisera ukoliko sušilica ne radi.

Molimo da zapamtite da je prekršaj da nekvalificirana osoba pokuša servisirati ili popravljati uređaj ako to znači diranje unutar zatvorene jedinice toplinske pumpe.

## Odlaganje i reciklaža



S obzirom da naša kompanija ulaže velike napore u zaštiti čovjekove okoline, zadržavamo pravo da koristimo reciklirane komponente što smanjuje i troškove kupca i nepotrebno trošenje materijala.

- Odlaganje ambalaže: poštujujte lokalne propise koji se odnose na odlaganje istih, tako da se kasnije mogu reciklirati.
- U cilju smanjenja rizika za djecu, prije bacanja sušilice na otpad skinite vrata i utikač i presjecite naponski kabel. Ove dijelove bacite odvojeno kako biste bili sigurni da aparat više neće biti uključivan u struju.

## Odlaganje kućnih aparata



Europska direktiva 2012/19/CE koja se odnosi na otpad - električne i elektronske aparate koji se više ne koriste (WEEE), nalaže da se kućni aparati ne smiju bacati na uobičajena mjesta gdje se baca običan otpad. Bačeni aparati se moraju prikupljati odvojeno čime se poboljšava stupanj iskorištenja i reciklaže materijala od kojih su izrađeni i sprječava potencijalna šteta po zdravlje i okolinu. Simbol precrtanog kontejnera za smeće se nalazi na svim aparatima i podsjeća vas na obavezu odvojenog odlaganja.

Za dalje informacije o tome kako pravilno odlagati otpad - kućne aparate, vlasnici se mogu obratiti javnim službama ili prodavaču.



Ovaj uređaj je u skladu sa slijedećim EC direktivama

- 2006/95/EC (Niski napon)
- 2004/108/EC (Elektromagnetska kompatibilnost)